

**YÖNETMELİK**

Tarım ve Orman Bakanlığından:

**AHŞAP AMBALAJ MALZEMELERİNİN ISIL İŞLEME TABİ TUTULMASI  
VE İŞARETLENMESİNE DAİR YÖNETMELİK****BİRİNCİ BÖLÜM  
Başlangıç Hükümleri****Amaç**

**MADDE 1-** (1) Bu Yönetmeliğin amacı; zararlı organizmaların, ihracatta kullanılan ahşap ambalaj malzemeleri ile taşınması ve yayılmasını engellemek için gerekli esasları belirlemektir.

**Kapsam**

**MADDE 2-** (1) Bu Yönetmelik, ahşaptan imal edilmiş ambalaj malzemeleri ile taşınan zararlı organizmaların yayılmasını önlemeye yönelik olarak; ihracatta kullanılacak palet, sandık, kasa, kutu, istif tahtası, kablo makarası ve bobin makarası gibi ahşap ambalaj malzemelerine ısı işlem uygulaması ve karekod, ISPM 15 işaretlemesi ile izlenebilirlik işareti yapılmasına ilişkin esasları, izin belgesi verilmesini, izin belgeli işletmeler, izin belgesiz işletmeler, tedarikçiler, kullanıcılar ve işaretleme aparatı satış izin belgesine sahip işletmelerin denetim ve sorumlulukları ile ahşap ambalaj malzemelerinin denetimine dair hususları kapsar.

(2) Bu Yönetmelik;

a) Ahşaptan imal edilmiş ahşap ambalaj malzemelerinin üretim aşamalarına ait imalat safhalarındaki kesme, biçme, seçme, dizme, döndürme, yerleştirme, birleştirme ve çakma gibi konulara ait izin ve denetimleri,

b) Yurt içi kullanıma yönelik ahşap ambalaj malzemesi ticareti yapan işletmeleri,

c) Isıl işlem uygulaması, ISPM 15 işaretlemesi ile izlenebilirlik işareti ve karekod basılmayacak olan aşağıda belirtilen ahşap malzemeleri;

1) 6 mm veya daha az kalınlıktaki ahşaptan yapılan ahşap ambalaj malzemesini,

2) Kontrplak, yonga levha, lif levha, yönlendirilmiş şerit yonga levha-osb, kaplama esaslı levhalar gibi yapıştırıcı, ısı veya basınç ya da bunların kombinasyonu ile oluşturulan, tamamen işlenmiş ahşap ile yapılmış ahşap ambalaj malzemesini,

3) Üretim esnasında ısıtılan şarap ve alkol fıçısını,

4) İşlenmiş ve/veya zararlıdan arı hale getirilerek üretilmiş; şarap, puro ve diğer hediye kutuları,

5) Talaş ve ahşap yünü,

6) Yük araçlarına veya konteynerlere kalıcı olarak bağlı ahşap bileşenleri,

ç) 29/6/2006 tarihli ve 5531 sayılı Orman Mühendisliği, Orman Endüstri Mühendisliği ve Ağaç İşleri Endüstri Mühendisliği Hakkında Kanununun 4 üncü ve 5 inci maddelerinde belirtilen yetki, görev ve sorumlulukları,

kapsamaz.

**Dayanak**

**MADDE 3-** (1) Bu Yönetmelik, 11/6/2010 tarihli ve 5996 sayılı Veteriner Hizmetleri, Bitki Sağlığı, Gıda ve Yem Kanununun 15 inci, 34 üncü ve 38 inci maddelerine dayanılarak hazırlanmıştır.

**Tanımlar**

**MADDE 4-** (1) Bu Yönetmelikte geçen;

- a) Ahşap: Kabuklu ya da kabuksuz olmak üzere, yuvarlak, biçilmiş veya yonga haline getirilmiş her türlü odunu,
- b) Ahşap ambalaj malzemesi: Bir malın desteklenmesi, korunması veya taşınmasında kullanılan, ahşaptan yapılmış palet, sandık, kasa, kutu, istif tahtası, kablo makarası, bobin makarası ve benzeri ürünleri,
- c) Bakanlık: Tarım ve Orman Bakanlığını,
- ç) Bilgisayar kontrollü otomasyon sistemi: Isıl işlem uygulamasının yapıldığı işletmenin adı ve/veya unvanı, ısıl işlem uygulaması tarih ve saati, parti numarası, fırın numarası, ahşap ambalaj malzemesi ölçüsü ile çeşidini adet veya m<sup>3</sup> cinsinden olacak şekilde bütün sayfalarda gösterebilen, kamera sistemi ve diğer tüm fırın ekipmanlarının kontrolünü sağlayabilen, ısıl işlem fırını içerisindeki sıcaklık ölçerlerden alınan verileri tam sayıdan sonraki ondalık kısmını iki haneli olacak şekilde yuvarlamadan birer dakikalık aralıklarla aktaran, bütün bu bilgileri ısıl işlem uygulaması süresince kesintisiz biçimde Bakanlık veri tabanına otomatik olarak aktaran ve Ek-21'de belirtilen bilgileri raporlama imkânı veren yazılım sistemini,
- d) Demonte ahşap ambalaj malzemesi: Kendi başına, başka bir bileşenle birleşmeden kullanılan istif ve destek tahtası gibi malzemeler ile palet dışındaki sandık, kasa, kutu, kablo ve bobin makarası gibi ahşap ambalaj malzemesinin elde edilmesinde kullanılan her bir ahşap parça bileşeni,
- e) Demonte ahşap ambalaj malzeme hacmi: Demonte ahşap ambalaj malzemesinin eni, boyu ve yüksekliğine ait santimetre (cm) cinsinden değerlerin çarpımı sonucu elde edilen, m<sup>3</sup> olarak ifade edilen hacmi (en x boy x yükseklik = .....m<sup>3</sup>),
- f) Denetim: En az iki ISPM 15 kontrol görevlisiyle yapılan, bu Yönetmelik kapsamındaki izin belgesine esas denetimleri, izin belgeli, izin belgesiz, tedarikçi, kullanıcı ve işaretleme aparatı satış izin belgesine sahip işletmeler ile ihracatta kullanılan ahşap ambalaj malzemelerine ait denetimleri,
- g) Dielektrik ısıtma yöntemi uygulanan ısıl işlem fırını (DH): Kalınlığı 20 cm'yi geçmeyen ahşap ambalaj malzemelerinin, en az bir dakika süresince, yüzey sıcaklığı dahil, asgari 60 °C'lik bir sıcaklık elde etmek üzere ısıtılmasına imkan sağlayan mikrodalga, radyo frekansı gibi ısıtma sistemi ve bilgisayar kontrollü otomasyon sistemi ile birlikte kullanılabilen asgari 5 m<sup>3</sup> hacme sahip yapıyı,
- ğ) DH ısıl işlem uygulaması: Kalınlığı 20 cm'yi geçmeyen ahşap ambalaj malzemelerinin, dielektrik ısıtma yöntemiyle (mikrodalga, radyo frekansı ve benzeri), en az bir dakika süresince, yüzey sıcaklığı dâhil, asgari 60 °C'lik bir sıcaklık elde etmek üzere ısıtılmasını,
- h) DH ısıl işlem uygulaması yapılabilir fırın hacmi: Fırın içerisinde yer alan ısıtma sistemi (mikrodalga, radyo frekansı ve benzeri), asma tavan gibi yapıların fırın içerisinde kapladığı alandan sonra geriye kalan, ahşap ambalaj malzemelerinin ısıl işlem fırını içerisine konulabildiği fırın hacmini,
- ı) DH kamera sistemi: Bir tanesi ahşap ambalaj malzemesinin ısıl işlem fırınına giriş kısmını, bir tanesi de çıkış kısmını görüntüleyecek açıyla uygun bir yere monte edilmiş iki adet, dışarıda oluşacak olumsuz koşullar ve karanlıkta, sabit ve hareketli görüntüyü en az 1080 piksel çözünürlükte video ve fotoğraf görüntüsü olarak bilgisayar kontrollü otomasyon sistemine kaydedebilen, bu kayıt ve görüntüleri yazıcıdan bastırıldığında, görüntünün kaydedildiği tarih ve saati, çıktının sağ alt köşesinde gösterebilen, bilgisayar kontrollü otomasyon sistemi ile kontrol edilebilen sistemi,
- i) DH veya HT ısıl işlem fırın hacmi: Isıl işlem fırınının iç ölçülerinin eni, boyu ve yüksekliğine ait santimetre (cm) cinsinden değerlerin çarpımı sonucu elde edilen, m<sup>3</sup> olarak ifade edilen hacmi (fırın içi hacmi: en x boy x yükseklik = .....m<sup>3</sup>),
- j) Genel müdürlük: Bakanlık Gıda ve Kontrol Genel Müdürlüğünü,
- k) Gümrüklü saha: Gümrük idaresinin denetim, kontrol, yetki ve sorumluluğunda bulunan; kara, demiryolu, hava gümrük kapıları, iç gümrükler ile diğer yer ve sahalarda fiziki olarak etraftan ayrılmış veya böyle addedilen yerleri; deniz gümrük kapılarında ise bu yerlerle birlikte ilgili liman yönetmelikleri ile belirlenen liman sahası ve demirleme sahalarını kapsayan deniz ve kıyı alanlarını,
- l) IPPC: Uluslararası Bitki Koruma Sözleşmesini,

m) Isıl işlem operatörü: Isıl işlem uygulamaları, ISPM 15 işaretlemesi ile izlenebilirlik işareti ve karekod hakkında, müdürlükçe veya il müdürlüğünce düzenlenen ısıl işlem operatör eğitimine katılarak başarılı olmuş ve Ek-9'da yer alan Isıl İşlem Operatör Belgesi düzenlenmiş gerçek kişiyi,

n) Isıl işlem uygulama hizmeti: İzin belgeli işletme tarafından, tedarikçi veya kullanıcının sahip olduğu, bu Yönetmelik hükümlerine veya ISPM 15 standardına uygun olmayan ahşap ambalaj malzemesine ısıl işlem, ISPM 15, izlenebilirlik işareti ve karekod uygulanmasını,

o) ISPM 15 işareti: Isıl işlem uygulaması görmüş ahşap ambalaj malzemesinin, ISPM 15 standardını sağladığını belirtmek amacıyla kullanılan, uluslararası düzeyde tanımlanmış logoyu,

ö) ISPM 15 işaretleme: Ahşap ambalaj malzemesinin, izin belgeli işletmelerce bu Yönetmelik hükümlerine uygun olarak ısıl işlem uygulamasına tabi tutulması sonrasında; ISPM 15 standardını sağladığını belirtmek amacıyla, uluslararası düzeyde tanımlanmış ISPM 15 işaretinin, ülkemiz TR kodu, işletme numarası ve uygulanan ısıl işlem türünü içeren logo ile işaretlenmesini,

p) ISPM 15 kayıt defteri: İzin belgeli işletmelerce, bu Yönetmelik hükümlerine uygun biçimde ısıl işlem uygulaması, ISPM 15 işaretleme ile izlenebilirlik işareti ve karekodu basılmış, sevke veya satışa hazır ahşap ambalaj malzemelerinin, ısıl işlem gördüğü partiye ait bilgisayar kontrollü otomasyon sistemindeki parti no, miktar, ölçü ve çeşit bilgileri ile aynı olan ve belirtilen partiye ait ahşap ambalaj malzemelerinin sevk veya satışının yapıldığı tedarikçi ve kullanıcı bilgilerinin yazıldığı, her bir ısıl işlem fırını için ayrı ayrı tutulan, il müdürlüğü ve müdürlük döner sermaye işletmelerinden alınan defteri,

r) ISPM 15 kontrol görevlisi: Bu Yönetmelik kapsamında çıkarılacak yönergede şartları belirtilen yazılı ve sözlü sınavdan başarılı olarak ISPM 15 kontrol görevlisi yetkisi almaya hak kazanmış, Bakanlık merkez ve taşra birimleri ile bağlı ve ilgili kuruluşlarda görevli ziraat mühendisi, orman endüstri mühendisi ve ağaç işleri endüstri mühendisi mesleğine mensup personeli,

s) ISPM 15 standardı: IPPC tarafından, bitki sağlığı önlemleri için belirlenen uluslararası standartlardan, uluslararası ticarete konu ahşap ambalaj malzemeleri hakkındaki düzenlemeyi,

ş) İl müdürlüğü: İl tarım ve orman müdürlüğünü,

t) İl müdürü: İl tarım ve orman müdürünü,

u) İstif çitası: Isıl işlem fırını içerisinde ısıl işlem uygulaması yapılacak ahşap ambalaj malzemeleri arasından hava akışının sağlanması için aralarına konulan ahşap malzemeyi,

ü) İstif tahtası: Ticari malı korumak veya desteklemek için kullanılan ancak ticari malla ilişkisi olmayan ahşap ambalaj malzemesini,

v) İşaretleme aparatı: Ahşap ambalaj malzemesinin, izin belgeli işletmelerce bu Yönetmelik hükümlerine uygun olarak ısıl işlem uygulamasına tabi tutulması sonrasında, ISPM 15 standardını sağladığını belirtmek amacıyla, uluslararası düzeyde tanımlanmış ülkemiz TR kodu, işletme numarası ve ısıl işlem uygulaması türünü içeren logoyla işaretlenmesi işlemi ile izlenebilirlik işareti ve karekod uygulamasını Ek-1'de yer alan Ahşap Ambalaj Malzemeleri ile İlgili Onaylı Tedbirler ve ISPM 15 İşaretleme Esaslarına uygun olarak krom, pirinç ve benzeri metal kalıplar ile yakarak, dijital, manuel veya otomatik makinelerle boyayarak, kazıyarak ahşap ambalaj malzemesini işaretleyen araç ve gereçlerin tümünü,

y) İşaretleme aparatı satış izin belgesi: İzin belgeli işletmelere, işaretleme aparatını imal ederek satan veya imal edilmiş işaretleme aparatını alıp satan işletmeler için düzenlenen, Ek-18'de yer alan İşaretleme Aparatı Satış İzin Belgesini,

z) İşaretleme sistemi: Ahşap ambalaj malzemeleri üzerine ISPM 15 işaretlemesini otomatik veya manuel olarak uygulayan işaretleme aparatlarına ait sistemi,

aa) İthalatçı: Malların; serbest dolaşıma giriş rejimi, dahilde işleme rejimi, gümrük kontrolü altında işleme rejimi ve geçici ithalat rejimi prosedürlerine tabi tutularak ülkemize getirilmesini sağlayan gerçek veya tüzel kişiyi,

bb) İzin belgesi: Ahşap veya ahşap ambalaj malzemelerine, bu Yönetmelik hükümlerine uygun olarak ısıl işlem uygulaması, ISPM 15 işaretleme ile izlenebilirlik işareti ve karekod basma konusunda başvuruda bulunan gerçek ve tüzel kişilerin başvurularının ISPM 15 kontrol

görevlilerince uygun görülmesi sonrasında, il müdürlüğü veya müdürlükçe düzenlenen, Ek-8’de yer alan Ahşap Ambalaj Malzemesi İşaretleme İzin Belgesini,

cc) İzlenebilirlik işareti: Ahşap ambalaj malzemesinin, bu Yönetmelik hükümlerine uygun olarak ısıtılma işlemi uygulanması yapıldığı sonrasında Ek-1’de yer alan Ahşap Ambalaj Malzemeleri ile İlgili Onaylı Tedbirler ve ISPM 15 İşaretleme Esaslarına uygun olarak fırın numarası, parti numarası ve ısıtılma işlemi uygulamasının yapıldığı tarihi yıl olarak gösteren logo ile işaretlenmesini,

çç) HT ısıtılma işlemi uygulaması: Ahşap ambalaj malzemelerinin, konvansiyonel ısıtılma işlemi fırını ile en az otuz dakika süresince, ahşap kalınlığı orta noktası sıcaklığı dâhil, asgari 56 °C’lik bir sıcaklık elde etmek üzere ısıtılmasını,

dd) HT ısıtılma işlemi uygulaması yapılabilir fırın hacmi: Fırın içerisinde yer alan fan, asma tavan, serpantin gibi yapıların fırın içerisinde kapladığı alandan sonra geriye kalan, ahşap ambalaj malzemelerinin ısıtılma işlemi fırını içerisine konulabildiği fırın hacmini,

ee) HT kamera sistemi: Isıtılma işlemi fırının kapısını karşıdan görecektir ve fırının içerisine konulacak ahşap ambalaj malzemelerin tamamını görüntüleyecek açıyla uygun bir yere monte edilmiş bir adet, dışarıda oluşacak olumsuz iklimsel koşullar ve karanlıkta, sabit ve hareketli görüntüyü en az 1080 piksel çözünürlükte video ve fotoğraf görüntüsü olarak bilgisayar kontrollü otomasyon sistemine kaydedebilen, bu kayıt ve görüntüleri yazıcıdan bastırıldığında, görüntünün kaydedildiği tarih ve saati, çıktının sağ alt köşesinde gösterebilen, bilgisayar kontrollü otomasyon sistemi ile kontrol edilebilen sistemi,

ff) Kabuğu soyulmuş ahşap: Üzerinde; uzunluğuna bakılmaksızın 3 cm’den daha az genişlikte veya 3 cm’den daha büyük genişlikte olup da 50 cm<sup>2</sup>’den daha az toplam yüzey alanına sahip kabuk parçası bulunan ahşapı,

gg) Karantina şartı: Etraftan zararlı organizma bulaşmasının önlenmesine yönelik olarak kullanıcı, tedarikçi ve izin belgeli işletmenin sahip olduğu bu Yönetmelik hükümlerine ve ISPM 15 standardına uygun, ısıtılma işlemi uygulaması ve işaretleme yapılmış ahşap ambalaj malzemeleri ile ısıtılma işlemi uygulaması yapılmamış işaretsiz ahşap ambalaj malzemelerini bir arada bulundurmamak üzere alacağı tüm tedbirleri,

ğğ) Karekod: Isıtılma işlemi uygulamasına ait verilerin Bakanlık veri tabanına kayıt olup parti numarası verildikten sonra Ek-21’de yer alan Karekod İçerisinde Depolanacak Bilgiler belgesinde belirtilen bilgilere erişilmesine ve bunların raporlanmasına olanak sağlayan iki boyutlu barkodu,

hh) Karekodlu ısıtılma işlemi çıktısı: İzin belgeli işletmelerce bu Yönetmelik hükümlerine uygun olarak ısıtılma işlemi uygulaması yapılmış ve bilgisayar kontrollü otomasyon sistemine birer dakikalık sıcaklık verileri parti numarası verilerek kaydedilmiş işlemin, ısıtılma işlemi uygulamasının başlangıcından bitişine kadarki sıcaklık verilerinden sadece 56 °C ve üzeri sıcaklıkta kesintisiz en az otuz dakika kaldığı süreye ait olan beşer, onar, onbeşer veya yirmişer dakikalık değerleri bir sayfalık çıktıda gösteren, sağ üst köşesinde karekodu basılmış olarak Bakanlık veri tabanından alınan belgeyi,

ıı) Karekodlu ahşap ambalaj malzemesi: Ahşap ambalaj malzemesinin, bu Yönetmelik hükümlerine uygun olarak ısıtılma işlemi uygulaması yapılması sonrasında Ek-1’de yer alan Ahşap Ambalaj Malzemeleri İle İlgili Onaylı Tedbirler ve ISPM 15 İşaretleme Esaslarına uygun olarak karekod ile işaretlenmesini,

ii) Kompozit ahşap ambalaj malzemesi: 2 nci maddenin ikinci fıkrasının (c) bendinde belirtilen kapsam dışı ahşap bileşenler ile kapsam dâhilindeki ahşap bileşenlerin birlikte kullanılmasıyla elde edilen monte haldeki ahşap ambalaj malzemesini,

jj) Kullanıcı: ISPM 15 standardına veya bu Yönetmelik hükümlerine uygun ısıtılma işlemi uygulaması, ISPM 15 işaretleme ile izlenebilirlik işareti ve karekodu basılmış ahşap ambalaj malzemesi ihraç eden veya ihraç edilecek ürün beraberinde, ISPM 15 standardına veya bu Yönetmelik hükümlerine uygun ısıtılma işlemi uygulaması, ISPM 15 işaretleme ile izlenebilirlik işareti ve karekodu basılmış ahşap ambalaj malzemesi kullanan işletmeleri,

kk) Kuru hava veya buhar yöntemi uygulanan ısıtılma işlemi fırını (HT): Ahşap ambalaj malzemelerinin, kesintisiz en az otuz dakika süresince, ahşap kalınlığı orta noktası sıcaklığı dahil, asgari 56 °C’lik bir sıcaklık elde etmek üzere ısıtılmasına imkan sağlayan ısıtılma sistemi ve bilgisayar kontrollü otomasyon sistemi ile birlikte kullanılabilen asgari 50 m<sup>3</sup> hacme sahip ısıtılma işlemi yapabilen konvansiyonel fırını,

- ll) Mal: Ticari veya başka bir amaçla bir yerden bir yere nakledilen her türlü eşyayı,
- mm) Monte ahşap ambalaj malzemesi: Ahşap ambalaj malzemesini oluşturan, her bir ahşap parçanın, birbiriyle birleştirilmesi sonrasında elde edilen; palet, sandık, kasa, kutu, kablo makarası ve bobin makarası gibi ürünleri,
- nn) Monte ahşap ambalaj malzeme hacmi: Monte ahşap ambalaj malzemesinin eni, boyu ve yüksekliğine ait santimetre (cm) cinsinden değerlerin çarpımı sonucu elde edilen m<sup>3</sup> olarak ifade edilen hacmi (en x boy x yükseklik = .....m<sup>3</sup>),
- oo) Müdür: Zirai karantina müdürünü,
- öo) Müdürlük: Zirai karantina müdürlüğünü,
- pp) Onarım: Ahşap ambalaj malzemelerinde, en fazla üçte biri oranında parça yenilemesini,
- rr) Otomatik çakım ve işaretleme hattı sistemi: Ahşap ambalaj malzemesi üretimi yapan, imalat safhaları arasında gerekecek seçme, dizme, döndürme, yerleştirme, birleştirme, çakma, ISPM 15 işaretleme ve benzeri işlemlerin yapılabildiği fabrika içi yürür bant veya otomatik sistemleri,
- ss) Parti: Isıl işlem uygulaması yapılmak üzere, DH veya HT ısı işlem fırını içerisine bir seferde konulan ahşap ambalaj malzemesinin tamamını,
- şş) Parti numarası: Bu Yönetmelik hükümlerine uygun olarak ısı işlem uygulaması yapılarak 56 °C ve üzeri sıcaklıkta kesintisiz en az otuz dakikalık süre tamamlandıktan sonra bilgisayarlı otomasyon sistemi tarafından otomatik olarak verilen ve Bakanlık veri tabanına kaydedilen rakamı,
- tt) Serbest dolaşıma giren ürün: İthal ürün beraberinde ülkemiz gümrüklerinden resmi olarak giren ve ithal ürüne ait faturanın ekinde, ithal ürünle birlikte kullanılan ahşap ambalaj malzemesine ait ısı işlem çıktısını taşıyan, IPPC'nin hazırlamış olduğu ISPM 15 standardına uygun özellikte olan, Ek-1'de yer alan Ahşap Ambalaj Malzemeleri İle İlgili Onaylı Tedbirler ve ISPM 15 İşaretleme Esaslarının üçüncü fıkrasında yer alan izlenebilirlik işareti ve dördüncü fıkrasında yer alan karekod uygulaması hariç diğer hükümlerine uygun olan ahşap ambalaj malzemesi,
- uu) Tedarikçi: İhracatta kullanılmak üzere, bu Yönetmelik hükümlerine uygun, ısı işlem uygulaması, ISPM 15 ve izlenebilirlik işaretleme ile karekodu basılmış ahşap ambalaj malzemesi ile ithal edilen veya serbest dolaşıma giren ISPM 15 standardına uygun ahşap ambalaj malzemelerini alıp satan işletmeleri,
- üü) Tedarikçi kayıt belgesi: İhracatta ürün beraberinde kullanılan ISPM 15 standardına ve bu Yönetmelik hükümlerine uygun ahşap ambalaj malzemesini alıp satan tedarikçiler için il müdürlüğü ve müdürlükçe düzenlenen, Ek-15'te yer alan İhracatta Kullanılan Ahşap Ambalaj Malzemesi Tedarikçi Kayıt Belgesini,
- vv) Tedarikçi kayıt defteri: Bu Yönetmelik hükümlerine uygun biçimde ısı işlem uygulaması ve ISPM 15 işaretleme ile izlenebilirlik işareti ve karekodu yapılmış izin belgeli işletme veya başka bir tedarikçiden alınmış ahşap ambalaj malzemeleri ile ithal edilen veya serbest dolaşıma giren ISPM 15 standardına ve Ek-1'de yer alan Ahşap Ambalaj Malzemeleri ile İlgili Onaylı Tedbirler ve ISPM 15 İşaretleme Esaslarının üçüncü fıkrasında yer alan izlenebilirlik işareti ve dördüncü fıkrasında yer alan karekod uygulaması hariç diğer hükümlerine uygun ahşap ambalaj malzemelerinin alış bilgilerinin yazıldığı, alınan bu ahşap ambalaj malzemelerinin başka bir tedarikçiye veya kullanıcıya satışına ait bilgilerin tedarikçilerce tutulduğu, il müdürlüğü ve müdürlük döner sermaye işletmelerinden alınabilen defteri,
- yy) Veri tabanı: Bakanlık tarafından oluşturulan, izin belgeli işletmelerce yapılan ısı işlem uygulamalarına ait tüm işlemlerin ve verilerin elektronik ortamda kaydedildiği Bakanlığa ait dijital depolama alanını,
- zz) Yeniden üretim: Ahşap ambalaj malzemelerinde, üçte birinden daha fazla oranda parça yenilemesini,
- aaa) Zararlı organizma: Bitki veya bitkisel ürünlere zarar veren bitki, hayvan veya patojenik ajanların tür, streyn veya biyotiplerini,
- bbb) Zararlı organizma ile mücadele: İhracatta kullanılacak ahşap ambalaj malzemelerin (ğ) ve (çç) bentleri ile serbest dolaşıma giren ürünlerin ISPM 15 standardında belirtilen HT, DH, MB ve SF tedbirlerine uygun olarak işlem gördüğünü,

ifade eder.

## İKİNCİ BÖLÜM

### İzin Belgesi Başvurusu, İzin Belgesi Yenileme Başvurusu, Tedarikçi Kayıt Belgesi Başvurusu ve İzin Belgeli İşletmelerin Taşınması Gereken Şartlar

#### **İzin belgesi başvurusu, izin belgesi yenileme başvurusu ve tedarikçi kayıt belgesi başvurusu**

**MADDE 5-** (1) İzin belgesi almak isteyen işletmeler, üçüncü fıkrada belirtilen belgelerin, asılları veya belgeyi veren kurum onaylı ya da aslını görmek şartıyla, müdürlük veya il müdürlüğü onaylı suretleriyle birlikte; müdürlük bulunan illerde müdürlüğe, diğer illerde il müdürlüğüne müracaat eder.

(2) Müdürlük veya il müdürlüğünce yapılan inceleme sonucunda belgelerde yer alan bilgilerin birbiri ile uyumlu olduğunun tespit edilmesi halinde, işletmede izin belgesine esas denetim yapılır.

(3) Başvuru belgeleri şunlardır:

a) Ek-2/A'da yer alan başvuru dilekçesi.

b) Ek-3'te yer alan Isıl İşlem Fırını Teknik Özellikleri Belgesi.

c) Ek-4'te yer alan Isıl İşlem Operatörü İş Sözleşmesi, (Isıl işlem operatörünün, işletme sahibi veya ortağı olduğunu belgelendirmesi halinde, iş sözleşmesi aranmaz.).

ç) Ek-5'te yer alan İzin Belgeli İşletmenin Isıl İşlem Fırını/Isıtma Sistemi/Kontrol Odasının İşletme İçerisinde Bulunduğu Yeri Gösterir Kroki.

d) Türkiye Ticaret Sicili Gazetesi veya Türkiye Esnaf ve Sanatkârlar Sicil Gazetesi.

(4) İzin belgesi başvurusunun, işletmenin merkezi veya şubesi için yapılması durumunda şu esaslar uygulanır:

a) İzin belgesi, işletmenin ısıtma işlemi kurduğu yerin adres ve unvan bilgilerine göre düzenlenir. İzin belgesi gerçek ve tüzel kişinin unvanına verilir. İşletmenin unvanı ve adresi aynı olmak şartıyla işletmenin hissedarlarının paylarını başkalarına devretmesi veya hissedarı olan ortaklarının aralarındaki pay devri sonrası pay dağılımının değişmesi izin belgesinin yenilenmesini gerektirmez. İzin belgesinin farklı unvana sahip bir işletmeye devredilmesi durumunda izin belgesinin yenilenmesi gerekir.

b) İlk defa izin belgesi alacak işletmelerin, merkez veya şube olmak üzere hangisi için müracaat ettiğine bakılmaksızın, yeni bir ISPM 15 işaretleme numarası verilir. Başvuru merkez için yapılmış ise bütün başvuru belgeleri ve ISPM 15 kontrol görevlilerince düzenlenen tüm belgeler merkeze ait adres ve unvan bilgilerine göre olmak zorundadır. Başvurunun şube için yapılmış olması halinde başvuru belgelerinden, Türkiye Ticaret Sicili Gazetesi veya Türkiye Esnaf ve Sanatkârlar Sicil Gazetesinde merkez ve şube bilgisi olması ve diğer belgelerdeki bilgiler ile ISPM 15 kontrol görevlilerince düzenlenen tüm belgelerin şubeye ait adres ve unvan bilgilerine göre olması gerekir.

c) İzin belgeli bir işletmenin, izin belgesinde yazan unvan ve adresi merkeze ait bulunması halinde ve farklı bir adreste faaliyette bulunan şubesine yeni bir ısıtma işlemi fırını/fırınları kurulmuş olması şartıyla, şubede kurulan ısıtma işlemi fırınına, şube unvan ve adres bilgilerine göre yeni bir ISPM 15 işaretleme numarası verilebilir veya izin belgeli işletmenin talep etmesi halinde şubeye, merkeze ait izin belgesindeki ISPM 15 işaretleme numarası verilebilir. Merkeze ait ISPM 15 işaretleme numarasının şubeye de verilmesi durumunda, şubeye kurulan ısıtma işlemi fırını/fırınlarına merkezde bulunan ısıtma işlemi fırın sayısından sonra gelecek şekilde numara verilir. Düzenlenen izin belgesi şube unvan ve adres bilgilerine göre ISPM 15 işaretleme numarası ise merkeze ait olur. Merkez ve şubede farklı ısıtma işlemi operatörlerinin istihdam edilmesi zorunludur.

ç) İzin belgesine sahip işletmenin, Türkiye Ticaret Sicili Gazetesi veya Türkiye Esnaf ve Sanatkârlar Sicil Gazetesinde belirtilen ortakları veya hissedarları aynı olmak şartıyla, bu ortak veya hissedarlar üzerine kayıtlı birden fazla farklı unvanla işletme veya şube olması ve izin belgeli işletme ile diğer işletmelerin sahibi olan kişiler arasında bir farklılık bulunmaması halinde; izin belgeli işletme faaliyetine diğer işletmelerden birine ait unvanıyla devam etmesi kaydıyla, bu

durum devir işlemi olarak değil unvan değişikliği olarak değerlendirilerek belge yenileme işlemi yapılır. Yeni unvan ve adres bilgileri, izin belgesinde belirtilen, ısıtma işlem fırınının bulunduğu adres olacak şekilde Türkiye Ticaret Sicili Gazetesi veya Türkiye Esnaf ve Sanatkarlar Sicil Gazetesinde yayımlandıktan sonra unvan değişikliği için başvuru yapılır. İzin belgesine esas denetim yapılmadan belge yenilemesi yapılır. Yeni unvanla faaliyetine devam edilecek işletmenin, ısıtma işlem fırınının bulunduğu yerde yerine farklı bir adreste devam etmesi ve ısıtma işlem fırını bu adrese taşınması halinde izin belgesine esas denetim yapıldıktan sonra belge yenilemesi yapılır.

d) Ticaret Bakanlığına bağlı gümrük sahaları ve serbest bölgelerde faaliyet gösteren işletmelerin; bu saha ve bölgelerde olmak şartıyla, ikinci bir kiralama alanında faaliyette bulunmak üzere izin belgesi alma talebi olması durumunda üçüncü fıkrada istenilen belgelerden, merkez ve şubeye ait Türkiye Ticaret Sicili Gazetesi veya Türkiye Esnaf ve Sanatkarlar Sicil Gazetesine ilave olarak kiralama alanına ait adresi gösteren Türkiye Ticaret Sicili Gazetesi veya Türkiye Esnaf ve Sanatkarlar Sicil Gazetesi yerine kiralanana ait kira sözleşmesi istenir.

(5) İzin belgeli işletmelerin, izin belgesi yenileme işlemleri aşağıda belirtilen durumlarda yapılır:

a) İzin belgeli işletmenin, farklı bir adrese taşınması durumunda; ısıtma işlem uygulaması ve ISPM 15 işaretlemesi ile izlenebilirlik işareti yapılabilmesi için, taşınma işlemi öncesi işletme tarafından müdürlük ya da il müdürlüğüne Ek-2/B'de yer alan başvuru dilekçesi ile müracaat edilmesi gerekir. Taşınma işlemi sonrasında üçüncü fıkradaki belgelerle birlikte, müdürlük veya il müdürlüğüne müracaat edilmesi ve izin belgesine esas denetim yapılması gerekir. İzin belgesi il müdürlüğü veya müdürlükçe yenileninceye kadar askıya alma işlemi uygulanır. Askıya alma işlemi uygulanan işletmede ısıtma işlem uygulaması ve ISPM 15 işaretlemesi yapılamaz, yapıldığının tespit edilmesi halinde izin belgesi almadan ISPM 15 işaretlemesi yapıldığına hükmedilir.

b) İzin belgeli işletmenin, mevcut ısıtma işlem fırınının, işletme içerisindeki yerinin, ısıtma işlem fırını besleyen ısıtma sisteminin veya bilgisayar kontrollü otomasyon sisteminin değişmesi durumunda; ısıtma işlem fırını ve ISPM 15 işaretinin kullanılabilmesi için, Ek-2/B'de yer alan başvuru dilekçesi, Ek-3'te yer alan Isıtma İşlem Fırını Teknik Özellikleri Belgesi ve Ek-5'te yer alan İzin Belgeli İşletmenin Isıtma İşlem Fırını/Isıtma Sistemi/Kontrol Odasının İşletme İçerisinde Bulunduğu Yeri Gösterir Kroki ile müdürlük veya il müdürlüğüne müracaat edilmesi ve izin belgesine esas denetim yapılması gerekir. Yenilenen ısıtma veya otomasyon sisteminin ya da ısıtma işlem fırınının yeni yerinde kullanılabileceği onaylanıp izin belgesi il müdürlüğü veya müdürlükçe yenileninceye kadar askıya alma işlemi uygulanır. Askıya alma işlemi uygulanan işletmede ısıtma işlem uygulaması ve ISPM 15 işaretlemesi yapılamaz; yapıldığının tespit edilmesi halinde izin belgesi almadan ISPM 15 işaretlemesi yapıldığına hükmedilir.

c) İzin belgeli işletmenin, mevcut ısıtma işlem fırınının, ısıtma işlem fırını besleyen ısıtma sisteminin veya bilgisayar kontrollü otomasyon sisteminin değişmesi veya sayısının artması durumunda aşağıdaki hükümler uygulanır:

1) Daha önceden onay almış ısıtma işlem fırınının, ısıtma işlem fırını besleyen ısıtma sisteminin veya bilgisayar kontrollü otomasyon sisteminin değiştirilmiş olması halinde; değiştirilen ısıtma işlem fırını, ısıtma sistemi veya bilgisayar kontrollü otomasyon sisteminin kullanılabilmesi ısıtma işlem fırınında ısıtma işlem uygulaması yapabilmesi ve ISPM 15 işaretini kullanabilmesi için, Ek-2/B'de yer alan başvuru dilekçesi, Ek-3'te yer alan Isıtma İşlem Fırını Teknik Özellikleri Belgesi ve Ek-5'te yer alan İzin Belgeli İşletmenin Isıtma İşlem Fırını/Isıtma Sistemi/Kontrol Odasının İşletme İçerisinde Bulunduğu Yeri Gösterir Kroki ile müdürlük veya il müdürlüğüne müracaat etmesi ve izin belgesine esas denetim yapılması gerekir. Değiştirilen ısıtma işlem fırını, ısıtma sistemi veya bilgisayar kontrollü otomasyon sisteminin kullanılabileceği onaylanıp izin belgesi il müdürlüğü veya müdürlükçe yenileninceye kadar söz konusu ısıtma işlem fırınında, ısıtma işlem uygulaması ve ISPM 15 işaretlemesi yapılamaz, yapıldığının tespiti halinde izin belgesi almadan ISPM 15 işaretlemesi yapıldığına hükmedilir.

2) Daha önceden onay almış ısıtma işlem fırınına ilave olarak yaptırılan ısıtma işlem fırını veya fırınlarında ısıtma işlem uygulaması yapabilmesi ve ISPM 15 işaretini kullanabilmesi için, Ek-2/B'de yer alan başvuru dilekçesi, Ek-3'te yer alan Isıtma İşlem Fırını Teknik Özellikleri Belgesi ve

Ek-5'te yer alan İzin Belgeli İşletmenin Isıl İşlem Fırını/Isıtma Sistemi/Kontrol Odasının İşletme İçerisinde Bulunduğu Yeri Gösterir Kroki ile müdürlük veya il müdürlüğüne müracaat etmesi ve izin belgesine esas denetim yapılması gerekir. Yeni ısıl işlem fırın veya fırınlarının kullanılabilmesi için onaylanıp izin belgesi il müdürlüğü veya müdürlükçe yenileninceye kadar ısıl işlem fırınlarında, ısıl işlem uygulaması ve ISPM 15 işaretlemesi yapılamaz, yapıldığının tespiti halinde izin belgesi almadan ISPM 15 işaretlemesi yapıldığına hükmedilir.

3) Daha önceden onay almış ısıl işlem fırınına ilave olarak kurulan yeni ısıl işlem fırını veya fırınları il müdürlüğü veya müdürlükçe onaylanıncaya kadar izin belgeli işletme onaylanmış ısıl işlem fırınları kullanılmaya devam eder.

ç) İzin belgeli işletmenin, işletmesi içerisine otomatik çakım ve işaretleme hattı sistemi kurulumu durumunda; izin belgesi yenileme başvurusunda bulunulması gerekir. Bu durumda, Ek-2/B'de yer alan başvuru dilekçesi, otomatik çakım ve işaretleme hattı sistemi kurulumuna ait fatura ile birlikte, en geç otuz gün içerisinde müdürlük veya il müdürlüğüne müracaat eder. ISPM 15 kontrol görevlilerince işletme içerisinde otomatik çakım ve işaretleme hattı sistemi tespit edilip, Ek-7'de yer alan Ahşap Ambalaj Malzemesi İşaretleme İzin Belgesine Esas Denetim Raporunda belirtilir. İzin belgesi il müdürlüğü veya müdürlükçe yenileninceye kadar, bu işletmede; ısıl işlem uygulaması sonrasında Ek-1'de yer alan Ahşap Ambalaj Malzemeleri ile İlgili Onaylı Tedbirler ve ISPM 15 İşaretleme Esaslarına göre ISPM 15 işaretlemesi yapılmaya devam edilir. İzin belgesi yenilenmesine müteakip ısıl işlem uygulaması öncesinde ISPM 15 işaretlemesi yapılabilir. İzin belgesi yenilenmeden ısıl işlem uygulaması öncesinde ISPM 15 işaretlemesi yapılamaz; yapıldığının tespiti halinde izin belgesi almadan ISPM 15 işaretlemesi yapıldığına hükmedilir.

d) İzin belgeli işletmenin, izin belgesinin herhangi bir işletme tarafından devralınmak istenmesi durumunda; devir işlemi öncesi işletme tarafından müdürlük veya il müdürlüğüne Ek-2/B'de yer alan başvuru dilekçesi ile müracaat etmesi gerekir. Devir işlemi sonrasında işletmeyi devralacak işletmenin, üçüncü fıkranın (b), (c), (ç) ve (d) bentlerindeki belgeler ve izin belgesi üzerindeki tüm hakların devredildiğine dair noter onaylı devir sözleşmesi ile birlikte, müdürlük veya il müdürlüğüne müracaat etmesi gerekir. Devretmek isteyen işletmede, devir sözleşmesinin yapıldığı tarihten itibaren, devralan işletmede ise izin belgesi il müdürlüğü veya müdürlükçe yenileninceye kadar ısıl işlem uygulaması ve ISPM 15 işaretlemesi yapılamaz; yapıldığının tespit edilmesi halinde izin belgesi almadan ISPM 15 işaretlemesi yapıldığına hükmedilir.

e) İzin belgeli işletme, yetkili kurum veya kuruluş tarafından yapılan numarataj çalışmaları nedeniyle adresinin değişmesi durumunda; değişikliği takip eden iki ay içerisinde Ek-2/B'de yer alan başvuru dilekçesi ile izin belgesi yenileme başvurusunda bulunur. Üçüncü fıkranın (c) ve (d) bentlerindeki belgeler ve ilgili kurum veya kuruluştan alınacak numarataj belgesi ile birlikte, müdürlük veya il müdürlüğüne müracaat edilmesi gerekir. İzin belgesi il müdürlüğü veya müdürlükçe yenileninceye kadar, bu işletmede; ısıl işlem uygulaması ve ISPM 15 işaretlemesi ile izlenebilirlik işaretlemesi ve karekod basımı yapılabilir.

f) İzin belgeli işletme, unvanının değişmesi durumunda; değişikliği takip eden iki ay içerisinde Ek-2/B'de yer alan başvuru dilekçesi ile izin belgesi yenileme başvurusunda bulunur. Üçüncü fıkranın (b), (c) ve (d) bentlerindeki belgeler ve unvan değişikliğini gösteren Türkiye Ticaret Sicili Gazetesi veya Türkiye Esnaf ve Sanatkarlar Sicil Gazetesi örneği ile birlikte, müdürlük veya il müdürlüğüne müracaat edilmesi gerekir. İzin belgesi il müdürlüğü veya müdürlükçe yenileninceye kadar, bu işletmede ısıl işlem uygulaması ve ISPM 15 işaretlemesi ile izlenebilirlik işaretlemesi ve karekod basımı yapılabilir.

(6) İzin belgesi iptal edilen işletmelere ait ISPM 15 işaret numarası, iptal edilen izin belgesinde unvanı yazan işletme dışında başka işletmeye verilmez. İzin belgesi iptal edilen işletmenin, yeniden işaretleme izin belgesi almak istemesi durumunda Ek-2/C'de yer alan başvuru dilekçesi ile başvuruda bulunulması gerekir. Üçüncü fıkranın (b), (c), (ç) ve (d) bentlerindeki belgelerle birlikte, müdürlük veya il müdürlüğüne müracaat etmesi ve izin belgesine esas denetim yapılması gerekir. İşletmenin talep etmesi durumunda iptal edilen izin belgesindeki ISPM 15 işaret numarası tekrar verilebileceği gibi yeni bir ISPM 15 işaret numarası da verilebilir.

(7) Ek-8'de yer alan Ahşap Ambalaj Malzemesi İşaretleme İzin Belgesinde belirtilen ahşap ambalaj malzemesi işaretleme izin belgesini almak için ahşap ambalaj malzemesinin üretim



aşamalarına ait imalat safhalarında kullanılan ham odun ürününün kesme, biçme, seçme, dizme, döndürme, yerleştirme, birleştirme, çakma gibi işlemleri için ihtiyaç duyulan makine ekipmanına sahip olmak, ahşap ambalaj malzemesi üreticisi olmak zorunlu değildir. Sadece DH ve HT ısıtma işlem fırını kurulumu yapılarak da bu Yönetmelik hükümlerine uygun olarak ısıtma işlem uygulaması ve ISPM 15 işaretlemesi yapmak üzere izin belgesi alınabilir.

(8) Tedarikçi kayıt belgesi almak isteyen işletmeler, Ek-13'te yer alan İhracatta Kullanılan Ahşap Ambalaj Malzemesi Tedarikçi Kayıt Belgesi Başvuru ve Beyannamesi ve ekindeki belgelerin asılları veya belgeyi veren kurum onaylı ya da aslını görmek şartıyla, müdürlük veya il müdürlüğü onaylı suretleriyle birlikte müdürlük bulunan illerde müdürlüğe, diğer illerde il müdürlüğüne müracaat eder. Müdürlük veya il müdürlüğü ISPM 15 kontrol görevlilerince başvuru sahibi işletmenin adresinde yapılan inceleme sonucunda, Ek-13'te yer alan İhracatta Kullanılan Ahşap Ambalaj Malzemesi Tedarikçi Kayıt Belgesi Başvurusunda Bulunan İşletmede Yapılan Denetim Tutanağı düzenlenir. Başvuruları uygun görülen işletmelere il müdürlüğü veya müdürlükçe Ek-15'te yer alan İhracatta Kullanılan Ahşap Ambalaj Malzemesi Tedarikçi Kayıt Belgesi düzenlenir. İhracatta kullanılan ahşap ambalaj malzemesi tedarikçi kayıt belgesi alan firmaların, isim listesi ve iletişim bilgileri Genel Müdürlüğe gönderilir. Firmalara ait bilgiler Genel Müdürlükçe Bakanlık internet sitesinde yayımlanır. Dokuzuncu fıkrada belirtilen işletmeler hariç olmak üzere, il müdürlüğü veya müdürlükçe tedarikçi kayıt belgesi düzenlenmeyen işletmelerde, ihracatta kullanılan ahşap ambalaj malzemesi ticareti yapılamaz. Yapıldığının tespit edilmesi halinde, zararlı organizmalarla mücadeleye aykırı işlem yaptığının hükmedilir.

(9) İzin belgeli işletmelerden veya tedarikçilerden bu Yönetmelik hükümlerine uygun olarak ısıtma işlem uygulaması ve işaretlemesi yapılmış veya ISPM 15 standardına uygun serbest dolaşımdan gelen ahşap ambalaj malzemelerini alarak, bu ahşap ambalaj malzemeleri üzerine kapsam dışı olan karton, mukavva veya plastik benzeri malzemeleri monte ederek kullanıcının ihraç ürününü koyabileceği hale getiren bu işletmelere ahşap ambalaj malzemesi tedarikçi kayıt belgesi düzenlenmez.

(10) Dokuzuncu fıkrada belirtilen adına tedarikçi kayıt belgesi düzenlenmeyen işletmeler, bu Yönetmelik hükümlerine uygun olarak ısıtma işlem uygulaması ve işaretlemesi yapılmış karekodlu ısıtma işlem çıktısı olan veya ISPM 15 standardına uygun serbest dolaşımdan gelen ahşap ambalaj malzemelerini, 8 inci ve 15 inci madde hükümlerine uygun olması ve fatura ekinde ısıtma işlem çıktısı olmak koşuluyla alıp üzerine kapsam dışı malzemeleri monte ettikten sonra kullanıcılara satabilirler. Bu Yönetmelik hükümlerine uygun ihracatta kullanılan ahşap ambalaj malzemelerini alıp kapsam dışı malzeme monte etmeden doğrudan satamazlar. Kapsam dâhilinde olan malzemeleri kullanarak ilave veya onarım yapamaz. Isıtma işlem uygulanmış ve ISPM 15 işaretlemesi yapılmış ürünleri kesip biçerek şeklini değiştiremezler. Aykırı işlem yapıldığının tespit edilmesi halinde, zararlı organizmalarla mücadeleye aykırı işlem yaptığının hükmedilir.

(11) Yurt içi kullanıma yönelik ahşap ambalaj malzemesi ticareti yapan işletmeler, Bakanlığa kayıt olmak üzere ahşap ambalaj malzemesi tedarikçi kayıt belgesi almak için müracaat edemez. Bakanlıkça, yurt içi kullanıma yönelik ahşap ambalaj malzemesi tedarikçi kayıt belgesi düzenlenmez.

(12) Tedarikçi kayıt belgeli işletmenin adresinin değişmesi, başka işletmeye devredilmesi gibi durumlarda belge yenileme işlemleri sekizinci fıkrada belirtilen izin alma hükümlerine göre yapılır.

### **İzin belgeli işletmelerin taşınması gerekli şartlar**

**MADDE 6-** (1) İzin belgeli işletmelerin taşınması gerekli genel şartlar şunlardır:

a) İşletmenin izin belgesinde adresi belirtilen yerde bulunması zorunludur.

b) İşletmede, onaylanmış Ek-5'te yer alan İzin Belgeli İşletmenin Isıtma İşlem Fırını/Isıtma Sistemi/Kontrol Odasının İşletme İçerisinde Bulunduğu Yeri Gösterir Krokide belirtilen yer, sayı ve özellikte ve 7 nci maddede belirtilen esaslara uygun şekilde ısıtma işlem uygulaması yapabilir

durumda olan ısıtma işlem fırını ile doğru veri alımını sağlayan bilgisayar kontrollü otomasyon sistemi ve ısıtma işlem fırınına besleyen ısıtma sistemi bulunması gerekir.

c) İşletmede yer alan bilgisayar kontrollü otomasyon sistemi;

1) Isıtma işlem uygulaması başlamadan önce; ısıtma işlem uygulanacak ahşap ambalaj malzemesinin çeşidi, adet veya m<sup>3</sup> cinsinden miktarı, ölçüsü ile fırın numarası girilmesine imkân veren,

2) Isıtma işlem uygulaması başladığında; uygulamanın yapıldığı işletme adı ve/veya unvanı, ısıtma işlem uygulaması tarih ve saati ile ısıtma işlem uygulamasına ilişkin birer dakikalık verileri otomatik olarak kaydeden,

3) Bu Yönetmelik hükümlerine uygun olarak ısıtma işlem uygulaması tamamlanması sonrasında otomatik olarak parti numarası veren,

4) Parti numarası verilmesi sonrasında, ısıtma işlem uygulamasına ait birer dakikalık çıktılarda; ısıtma işlem tarihi, çeşidi, ölçüsü, miktarı, parti numarası ve fırın numarasına ait bilgileri bütün sayfaların üst bölümünde olacak şekilde veren,

5) Isıtma işlem uygulamasının başından sonuna kadar ahşap sıcaklık ölçerler ve ortam sıcaklık ölçerlerden alınan sıcaklık değerleri tam sayıdan sonra ondalık kısmını iki haneli olacak şekilde yuvarlamadan ondalık olarak gösteren,

6) HT/DH ısıtma işlem uygulamasının, bu Yönetmelik hükümlerine uygun olarak tamamlanıp parti numarası verdikten, birer dakikalık sayısal verileri Bakanlık veri tabanına otomatik olarak kaydedildikten sonra HT ısıtma işlem fırınları için 56 °C ve üzeri sıcaklıkta en az otuz dakika kaldığı süreye ait olan bir sayfalık karekodlu ısıtma işlem çıktısını, DH ısıtma işlem fırınları için, 60 °C ve üzeri sıcaklıkta en az bir dakika kaldığı süreye ait olan bir sayfalık karekodlu ısıtma işlem çıktısını almaya imkân veren,

7) Kamera sistemi; HT ısıtma işlem uygulaması başlamadan önce ısıtma işlem fırınının boş olarak bir fotoğraf görüntüsü ve on saniyelik hareketli video görüntüsü ile ilgili partiye ait ahşap ambalaj malzemesinin tamamı ısıtma işlem fırını içerisine konulduktan sonra kapılar kapatılmadan bir fotoğraf görüntüsü ve on saniyelik hareketli video görüntüsünü manuel olarak, bu Yönetmelik hükümlerine uygun olarak ısıtma işlem uygulamasını tamamlayıp parti numarasını vermesi sonrasında ısıtma işlem fırını kapılarının bir fotoğraf görüntüsü ve on saniyelik hareketli video görüntüsünü otomatik olarak, ısıtma işlem fırınının kapılarının açılıp ısıtma işlem gören ahşap ambalaj malzemelerinin ısıtma işlem fırını içerisinden çıkartılmadan önce bir fotoğraf görüntüsü ve on saniyelik hareketli video görüntüsünü manuel veya otomatik olarak kaydeden; DH ısıtma işlem uygulaması başlamadan önce yürür bant sisteminin giriş ve çıkışları kapatılmadan bir fotoğraf görüntüsü ve on saniyelik hareketli video görüntüsünü manuel olarak, giriş ve çıkışlar kapatılıp ısıtma işlem uygulaması başladıktan bir dakika sonra bir fotoğraf görüntüsü ve on saniyelik hareketli video görüntüsü ve ısıtma işlem uygulamasını bu Yönetmelik hükümlerine uygun olarak tamamlayıp parti numarasını vermesi sonrasında bir fotoğraf görüntüsü ve on saniyelik hareketli video görüntüsünü manuel veya otomatik kaydeden,

özellikte olmak zorundadır.

ç) Isıtma işlem fırınında kullanılan sıcaklık ölçerler ve veri kayıt ekipmanlarının; izin belgesinin alınmasını takiben yılda en az bir defa, ilgili sıcaklık değerleri konusunda Türk Akreditasyon Kurumu tarafından akredite olan bir kalibrasyon laboratuvarında 56 °C değer için kalibre edilmesi gerekir. Sıcaklık ölçerler ve veri kayıt ekipmanlarına ait kalibrasyon sertifikaları, işletmede muhafaza edilmeli ve denetimlerde ISPM 15 kontrol görevlilerine gösterilmesi gerekir.

d) Isıtma işlem fırınında kullanılan, sıcaklık ölçer ile veri kayıt ekipmanları arasında sıcaklık verilerini iletmek üzere bağlantı sağlayan kablolar, ilave kablo bağlantıları ile uzatılmış olamaz. Sıcaklık ölçer ve veri kayıt ekipmanlarının kalibrasyonunun yapıldığına dair bilgiler üzerinde bulunmak zorundadır.

e) İşletmede; bu Yönetmelikte belirtilen görevleri yapmak üzere, en az bir ısıtma işlem operatörü istihdam edilmek zorundadır.

f) İşletmede; istihdam edilen ısıtma işlem operatörünün, işletme sahibi veya ortağı olmaması durumunda, ısıtma işlem operatörü ile yapılmış Ek-4'te yer alan Isıtma İşlem Operatörü İş Sözleşmesinin güncel halde bulunması ve denetimlerde ISPM 15 kontrol görevlilerine gösterilmesi zorunludur.

(2) HT ısıtma işlemi fırını ile ısıtma işlemi uygulaması yapan izin belgeli işletmelerin taşıması gerekli özel şartlar şunlardır:

a) Isıtma işlemi fırını içinde veya dışında; ahşabın iç sıcaklığını sağlamak için yeterli hava akışını sağlayacak özellikte ve güçte, fan, vantilatör ve benzeri gerekli cihazların bulunması zorunludur.

b) Isıtma kaybını önlemek amacı ile ısıtma işlemi fırınının yalıtımının sağlanmış olması gereklidir.

(3) DH ısıtma işlemi fırını ile ısıtma işlemi uygulaması yapan izin belgeli işletmeler, kalınlığı 5 cm'yi aşan ahşap ambalaj malzemelerine ısıtma işlemi uygulaması yapılacak ısıtma işlemi fırınlarında; 2,45 GHz frekansındaki ısıtmada, ısıtmanın homojen dağılımının sağlanması amacı ile çift yönlü uygulama veya çoklu frekans yönlendiricisi kullanılmak zorundadır.

## ÜÇÜNCÜ BÖLÜM

### Isıtma İşlemi Uygulaması, ISPM 15, İzlenebilirlik İşaretleme ve Karekod ile İşaretleme ve Kullanılmış Ahşap Ambalaj Malzemelerine İlişkin Esaslar

#### Isıtma işlemi uygulaması, ISPM 15 ve izlenebilirlik işaretleme ile karekoda ilişkin esaslar

**MADDE 7-** (1) Isıtma işlemi uygulaması, ISPM 15 ve izlenebilirlik işaretleme ile karekod basılmasına ilişkin genel esaslar şunlardır:

a) Isıtma işlemi uygulaması, ISPM 15 işaretleme, izlenebilirlik işareti ile karekod basılması işlemi ISPM 15 işaretleme izni askıya alınmamış durumdaki izin belgeli işletmelerde, istihdam edilen ısıtma işlemi operatörüne, bu maddede ve Ek-1'de yer alan Ahşap Ambalaj Malzemeleri ile İlgili Onaylı Tedbirler ve ISPM 15 İşaretleme Esaslarına göre yapılır.

b) ISPM 15 işaretleme; izin belgesinde belirtilen adresinde bulunan, onaylı ısıtma işlemi fırını veya fırınlarında yapılan ısıtma işlemi uygulamasından sonra, izin verilen işaretleme numarası ile yapılır. Isıtma işlemi uygulaması yapılmamış ahşap ambalaj malzemesine, ISPM 15 işaretleme yapılamaz. Ancak izin belgeli işletmede otomatik çakım ve işaretleme hattı sistemi veya işaretleme sisteminin mevcut olması halinde; aşağıda belirtilen şartları sağlayan işletmelerde, ahşap ambalaj malzemesine ısıtma işlemi uygulaması öncesinde, ISPM 15 işaretleme yapılabilir:

1) Bir işletmede otomatik çakım ve işaretleme hattının bulunması halinde, bu durumun Ek-7'de yer alan Ahşap Ambalaj Malzemesi İşaretleme İzin Belgesine Esas Denetim Raporunda belirtilmesi gereklidir. Aksi halde ısıtma işlemi uygulaması öncesinde ISPM 15 işaretleme yapılamaz.

2) Otomatik çakım ve işaretleme hattı sistemi ile üretilmiş veya işaretleme sistemi bulunan işletmelerde ambalaj malzemelerine, ilk önce ISPM 15 işaretleme yapılır. Isıtma işlemi uygulaması bu Yönetmelik hükümlerine uygun biçimde tamamlanarak ısıtma işlemi uygulamasına ait veriler Bakanlık veri tabanına kaydedildikten ve bilgisayar otomasyon sisteminde parti numarası verildikten sonra izlenebilirlik işareti ve karekod basım işlemi yapılır. Ahşap ambalaj malzemeleri, izlenebilirlik işareti ile işaretlemeden ve karekod basılmadan izin belgeli işletmenin dışına çıkarılamaz.

3) Otomatik çakım ve işaretleme hattı sistemi veya işaretleme sistemi çalışmayan, kullanılmayan veya arızalı olan işletmelerde ısıtma işlemi uygulaması öncesinde ISPM 15 işaretleme yapılamaz.

4) İzin belgesi aldıktan sonra işletmesi içerisine otomatik çakım ve işaretleme hattı sistemi veya işaretleme sistemi kurduran işletmeler, izin belgesi yenilenmeden ısıtma işlemi uygulaması öncesinde ISPM 15 işaretleme yapamaz.

5) Isıtma işlemi operatörü, otomatik çakım ve işaretleme hattı sistemi veya işaretleme sistemi ile yapılan ISPM 15 işaretlemesinin, Ek-1'de yer alan Ahşap Ambalaj Malzemeleri ile İlgili Onaylı Tedbirler ve ISPM 15 İşaretleme Esaslarına uygun olarak yapılıp yapılmadığından sorumludur.

6) Ahşap ambalaj malzemelerine ısıtma işlemi uygulaması öncesinde izlenebilirlik işareti ve karekod basımı yapılamaz.

c) Isıtma işlemi uygulaması, ISPM 15 işaretleme, izlenebilirlik işareti ve karekod basımı, montajı yapılmış ya da montaja uygun olarak kesilmiş demonte haldeki ahşap ambalaj malzemesi

ve parçalarına yapılır. Demonte halde ısıtma işlem uygulaması ve işaretlemesi yapılacak ahşap ambalaj malzemesi ve parçalarında aşağıda belirtilen esaslara uyulur:

1) Montaj işlemi, ısıtma işlem uygulamasını yapan izin belgeli işletmede veya kullanıcı firmada yapılır.

2) Montaj işleminin izin belgeli işletmede yapılacak olması halinde, ISPM 15 işaretlemesi ile izlenebilirlik işaretlemesi ve karekod basımı montaj işleminden sonra işletmenin adresinde yapılır. Montaj işleminin kullanıcı firmada yapılması halinde, ISPM 15 işaretlemesi izin belgeli işletmede her bir parçaya ayrı ayrı işlem uygulanır. Montaj işlemi tamamlandıktan sonra izlenebilirlik işareti ve karekod basımı yapılır.

3) Montaj işlemi sırasında, ısıtma işlem uygulaması ve ISPM 15 işaretlemesi yapılmamış herhangi bir ahşap malzeme kullanılamaz.

4) İzin belgeli işletmelerce kullanıcılara montajı tamamlanmış olarak teslim edilen ahşap ambalaj malzemelerine, kullanıcılar tarafından kapsam dâhilinde olan ahşap parça ilavesi yapılamaz.

ç) Herhangi bir kompozit ahşap ambalaj malzemesinin, ISPM 15 izlenebilirlik işaretlemesi ve karekod basımı aşağıdaki esaslara göre yapılır:

1) Kompozit ahşap ambalaj malzemesi üzerindeki ISPM 15 izlenebilirlik işareti ve karekod Ek-1'de yer alan Ahşap Ambalaj Malzemeleri ile İlgili Onaylı Tedbirler ve ISPM 15 İşaretleme Esaslarına uygun olarak okunabilir büyüklükte olmak zorundadır.

2) ISPM 15 izlenebilirlik işareti ve karekod basım işi, okunabilir büyüklük şartını sağlayan, yeterli işaretleme ve basım alanı bulunması halinde, kompozit ahşap ambalaj malzemesinin kapsam dâhilinde olan ahşap parçası üzerine Ek-1'de yer alan Ahşap Ambalaj Malzemeleri ile İlgili Onaylı Tedbirler ve ISPM 15 İşaretleme Esaslarına göre yapılır.

3) Kompozit ahşap ambalaj malzemesinin kapsam dâhilinde olan ahşap parçaları üzerinde yeterli büyüklükte işaretleme ve basım alanı bulunmaması halinde, işaretleme, okunabilir büyüklük şartını sağlayan kapsam dışı olan parça üzerine Ek-1'de yer alan Ahşap Ambalaj Malzemeleri ile İlgili Onaylı Tedbirler ve ISPM 15 İşaretleme Esaslarına göre yapılır.

d) Bir işletmede izin belgesinde belirtilen adreste, aynı veya farklı bilgisayar kontrollü otomasyon sistemine sahip birden fazla ısıtma işlem fırını olması halinde, tüm ısıtma işlem fırınları için aynı ISPM 15 işareti kullanılır. İzin belgeli işletmedeki onaylanmış ısıtma işlem fırınına yeni ısıtma işlem fırını ilave edilmesi durumunda, her bir ısıtma işlem fırını ayrı ayrı değerlendirilir. Yapılan ısıtma işlem uygulamalarına ait her bir fırın ve bilgisayar kontrollü otomasyon sistemi için ayrı bir ISPM 15 kayıt defteri tutulur. Ahşap ambalaj malzemeleri ısıtma işlem uygulaması tamamlandıktan sonra; önce ISPM 15 işareti numarasının sonra izlenebilirlik işareti ve karekod basımının ya da ISPM 15 işareti, izlenebilirlik işareti ve karekodun aynı anda olacak şekilde yapılması zorunludur.

e) ısıtma işlem uygulaması; ISPM 15 işaretlemesi, izlenebilirlik işareti ve karekod basımı zararlı organizmaların galerileri ve izlerinin bulunmadığı, kabuğu soyulmuş ahşaptan üretilen ahşap ambalaj malzemelerine yapılır.

f) ısıtma işlem uygulamasından önce, fırın içerisinde bulunan sıcaklık ölçerler ve veri kayıt ekipmanları kontrol edilerek düzenli çalışmaları sağlanır.

g) Her ısıtma işlem uygulaması başlamadan önce, bilgisayar kontrollü otomasyon sistemine yapılacak ısıtma işlem uygulamasının fırın numarası, partide yer alacak ahşap ambalaj malzemesinin çeşidi ve ölçüleri; montajlı halde ısıtma işlem uygulananlar için adet ve demonte halde ısıtma işlem uygulananlar için m<sup>3</sup> cinsinden miktarı girilir.

ğ) Bilgisayar kontrollü otomasyon sistemine; ısıtma işlem uygulaması yapılmadığı halde yapılmış gibi sayısal veriler girilemez, kamera sistemi görüntüsü ilave edilemez, ısıtma işlem uygulamasına ait kayıtlarda değişiklik yapılamaz veya herhangi bir şekilde dışarıdan müdahalede bulunulamaz.

h) Bir partideki ahşap ambalaj malzemesi miktarı, demonte veya monte ahşap ambalaj malzemesi olarak, ısıtma işlem uygulaması yapılabilir fırın hacminin alacağı miktardan fazla olamaz. ısıtma işlem uygulaması yapılabilir fırın hacmi ÷ demonte veya monte ahşap ambalaj malzemesi hacmi ≥ 1 olmalıdır.

ı) ısıtma işlem uygulaması, ISPM 15 işaretlemesi, izlenebilirlik işareti ve karekod basımı yapılan ahşap ambalaj malzemelerinin, izin belgeli işletme tarafından başka bir yere sevkiyatının

yapılması durumunda, izin belgeli işletme tarafından düzenlenen sevk irsaliyesi ve/veya fatura üzerine açıklama olarak sevk edilen ahşap ambalaj malzemesinin parti numarası, fırın numarası, ısıl işlem tarihi, çeşidi, ölçüleri, miktarı yazılır ve ekine karekodlu ısıl işlem çıktısı konulur. Bu belgelerin işletmede kalan nüshaları iki yıl süre ile muhafaza edilerek denetim sırasında ISPM 15 kontrol görevlilerine sunulur.

i) Sevk irsaliyesi ve/veya faturalara yazılan herhangi bir partideki toplam ahşap ambalaj malzemesi miktarı ısıl işlem bilgisayar çıktılarında belirtilen miktardan fazla olamaz. İşletmede yapılan ısıl işlem uygulamalarının kayıtlarının geriye dönük olarak incelenebilmesi için her işletmede her bir ısıl işlem fırını için ayrı bir ISPM 15 kayıt defteri tutulur.

j) Isıl işlem uygulaması, ISPM 15 işaretlemesi, izlenebilirlik işareti ve karekod basımı yapılarak satışı yapılan ahşap ambalaj malzemelerinin, ısıl işlem uygulaması yapılmadan satılan ahşap ambalaj malzemeleri ile birlikte aynı sevk irsaliyesi ve/veya fatura ile satışının yapılması durumunda, ısıl işlem uygulaması yapılmış ahşap ambalaj malzemelerinin karşısına ısıl işlemlili ibaresi yazılır.

k) Bir yıl veya daha fazla süre ısıl işlem uygulaması yapmayan izin belgeli işletmelerde ISPM 15 kontrol görevlilerince, işletmede izin belgesine esas denetim yapılarak uygun bulununcaya kadar ısıl işlem uygulaması, ISPM 15 işaretlemesi, izlenebilirlik işareti ve karekod basımı yapılamaz. Bir yıl veya daha fazla süre ısıl işlem uygulaması yapmayan izin belgeli işletmelerin faaliyeti askıya alınır.

l) Isıl işlem uygulaması, ISPM 15 işaretlemesi, izlenebilirlik işareti ve karekod basımı yapılmış ahşap ambalaj malzemesi, sevkiyata kadar karantina şartını sağlayacak şekilde muhafaza edilir.

m) İzin belgeli işletmede yapılan denetimlerde; ısıl işlem uygulaması, ISPM 15 işaretlemesi, izlenebilirlik işareti ve karekod basımı yapılmış ahşap ambalaj malzemelerinde, zararlı organizma, galeri ve izleri bulunamaz. İhtiyaç duyulması halinde, ISPM 15 işaretlemesi, izlenebilirlik işareti ve karekod basımı yapılmış ahşap ambalaj malzemelerinden numune alınarak zararlı organizma analizi yaptırılır.

(2) HT ısıl işlem fırını ile ısıl işlem uygulamasına ilişkin özel esaslar şunlardır:

a) Isıl işlem uygulaması yapılacak ahşap ambalaj malzemesi, ısıl işlem fırını içerisine, hava akışını engellemeyecek şekilde istiflenir. Hava akışını engelleyecek özellikteki ahşap ambalaj malzemeleri arasına istif çitası konularak hava akışı sağlanır.

b) Isıl işlem uygulamasından önce ahşap sıcaklık ölçerler; ısıl işlem testinde tespit edilen, ısıl işlem fırınının en geç ısınan dört farklı bölümündeki ahşap ambalaj malzemesinin en kalın yerine ya da en kalın bölgeyi temsil edecek aynı özellikteki malzemeye ve çekirdek sıcaklığını ölçecek derinliğine, merkezine yerleştirilir. Isıl işlem uygulamasında, fırın sıcaklığının ölçülebilmesi için en az iki adet ortam sıcaklık ölçer kullanılır.

c) Çivi boyunca gerçekleşecek ısı transferi, ahşap sıcaklık ölçerin kaydetmekte olduğu sıcaklığın doğruluğunu bozduğundan, çivilerin yakınına ahşap sıcaklık ölçer yerleştirilmez.

ç) Ahşap ambalaj malzemelerinde açılan deliklere yerleştirilen sıcaklık ölçerler; yerleştirildiği ahşap ambalaj malzemeleri ters çevrildiğinde düşmeyecek sıklıkta olmak zorundadır. Ahşap ambalaj malzemelerinde açılan deliklerden ısı yayılımı ve geçişini önlemek amacı ile sıcaklık ölçerlerin arka kısımları, uygun yalıtkan bir malzeme ile kapatılır veya dolgu malzemesi gerektirmeyen kapaklı sıcaklık ölçerler kullanılır.

d) Her ısıl işlem uygulamasında, her bir ahşap ve ortam sıcaklık ölçerden alınan değerler; başlangıç sıcaklık değerlerinden itibaren, kesintisiz en az otuz dakika süre ile 56 °C veya üzeri ahşap kalınlığı orta noktası sıcaklığının elde edildiği zamana kadar, birer dakikalık aralarla bilgisayar kontrollü otomasyon sisteminde izlenir.

e) Isıl işlem uygulamasında ortam sıcaklık ölçerlerden alınan değer, ahşap sıcaklık ölçerlerden alınan değerden yüksek olduğu andan itibaren, ısıl işlem uygulaması sonuna kadar ahşap sıcaklık ölçerlerden alınan değerler, ortam sıcaklık ölçerlerden alınan değerlerden yüksek olamaz.

f) Isıl işlem uygulamasında, her bir ahşap sıcaklık ölçerden; herhangi bir dakikada alınan değerler ile bir dakika öncesindeki değerler arasındaki fark, 5 °C'den fazla olamaz.

g) Yapılan her ısıtma işlem uygulamasından sonra, ısıtma işlem uygulamasına ait bilgisayar kayıtlarında; ilgili partiye ait kesintisiz en az otuz dakika süre ile 56 °C veya üzeri, ahşap kalınlığı orta noktası sıcaklığının elde edildiğini gösterecek şekildeki birer dakikalık veriler otomatik olarak Bakanlık veri tabanına kaydedilir. Isıtma işlem uygulamasının başlangıcından bitişine kadarki birer dakikalık sıcaklık verilerinden sadece 56 °C ve üzeri sıcaklıkta kesintisiz en az otuz dakika kaldığı süreye ait olan bir sayfalık karekodlu ısıtma işlem çıktısından Bakanlık veri tabanından iki nüsha alınır ve ısıtma işlem operatörünün ıslak imzası ile onaylanır. 56 °C ve üzeri sıcaklıkta kesintisiz en az otuz dakika kaldığı süreye ait olan bir sayfalık karekodlu ısıtma işlem çıktısının bir nüshası işletmede iki yıl saklanarak denetimler sırasında ISPM 15 kontrol görevlilerine sunulur. Karekodlu ısıtma işlem çıktısının diğer nüshası satış yapılan kullanıcı veya tedarikçiye sevk irsaliyesi ve/veya fatura ile birlikte verilir. Bilgisayar kontrollü otomasyon sistemindeki kamera sistemi görüntüsü dâhil tüm kayıtlı bilgiler de en az iki yıl süre ile işletmede muhafaza edilir.

ğ) İlgili partiye ait ahşap ambalaj malzemesinin tamamının tek seferde değil, parça parça satılması halinde, izin belgeli işletmece aşağıdaki esaslar uygulanır:

1) İlgili partiye ait karekodlu ısıtma işlem çıktısı, ahşap ambalaj malzemesi çeşidi, miktarı ve ölçüsü değiştirilmeden, ısıtma işlem görmüş ahşap ambalaj malzemesinin tamamına ait tüm bilgileri gösterir şekilde alınır.

2) Satışa ait sevk irsaliyesi ve/veya faturada yazan miktar, ilgili partiye ait karekodlu ısıtma işlem çıktısı üzerindeki miktardan az ise karekodlu ısıtma işlem çıktısı üzerindeki bilgiler, sevk irsaliyesi ve/veya faturadaki satış miktar bilgilerine göre düzenlenemez.

3) Satışa ait düzenlenen sevk irsaliyesi ve/veya fatura ekine aynı partiye ait birden fazla karekodlu ısıtma işlem çıktısı konulamaz.

h) Isıtma işlem fırınına ahşap ambalaj malzemeleri konulup kapıları kapatılıp ısıtma işlem fırını ısıtılmaya başladığı süreden itibaren ortam ve ahşap sıcaklık ölçerlerden alınan sıcaklık değerlerinin Bakanlık veri tabanına kaydedilmesi zorunludur. Isıtma işlem fırını ısıtılmaya başladığı süreden sonra ön ısıtma işlemi veya başka isimler ile isimlendirilen ısıtma işlemlerine ait sıcaklık değerlerinin tamamının Bakanlık veri tabanına kaydolması esastır.

ı) Isıtma işlem uygulaması devam ederken elektrik kesintisi, ısıtma sistemi, fanlardan kaynaklanan arızalar veya diğer beklenmeyen nedenler ile ısıtma işlemin kesintiye uğraması ve ısıtma işleme kesintinin bittiği süreden itibaren devam edilebilmesi durumunda; ısıtma işlemin kesintiye uğradığı süreden, kesintinin kalktığı süreye kadar olan zaman dilimindeki değerlendirmelerde, (d), (e) ve (f) bentlerine uygunluk aranmaz ve ısıtma işlem uygulamasına kesintinin bittiği süreden itibaren devam edilebilir. Bu şekilde; ısıtma işleme devam edilmesi durumunda (d), (e) ve (f) bentlerine uygunluğun tekrar sağlandığı süre ısıtma işlem uygulamasının başlangıç noktası kabul edilir. Bu başlangıç noktasından itibaren ikinci fıkra hükümlerine uygun olması ve ahşap sıcaklık ölçerlerden alınan 56 °C veya üzerindeki ahşap kalınlığı orta noktası sıcaklığının elde edildiği süreden itibaren kesintisiz en az otuz dakikalık sürenin sağlanması koşulu ile ısıtma işlem uygulaması geçerli kabul edilir.

ıı) İzin belgesine esas denetimde belirlenen ısıtma işlem fırının en geç ısınan dört noktası ve ortam sıcaklık ölçerlerden birer dakikalık sürelerle alınan değerlerden, ısıtma işlem uygulamasının herhangi bir süre aralığında alınan sıcaklık değerlerinin, ardışık olarak üç dakika boyunca aynı olması halinde ısıtma işlem uygulamasının geçersiz olduğu kabul edilir.

ııı) Isıtma işlem uygulamasına ait ortam ve ahşap sıcaklık ölçerlerden alınan sayısal sıcaklık değerlerinin tam sayıdan sonraki kısmı ondalık olarak gösterilmek zorundadır.

(3) DH ısıtma işlem fırını ile ısıtma işlem uygulamasına ilişkin özel esaslar şunlardır:

a) Kalınlığı 20 cm'yi geçmeyen ahşap ambalaj malzemelerinde uygulanılır ve uygulamada ahşap yüzey sıcaklığı dâhil en fazla otuz dakika içerisinde 60 °C veya daha yüksek sıcaklıklara ulaşılır.

b) Ahşap sıcaklık ölçerler, doğru verileri elde edebilecek şekilde ahşap yüzeyine yerleştirilir.

c) Her ısıtma işlem uygulaması; ısıtma işlem testinde tespit edilen ısıtma işlem fırınının en yavaş ısınan bölümündeki ahşap yüzeyine yerleştirilmiş olan dört adet ahşap sıcaklık ölçer ve ısıtma işlem fırınının ön ve arka kısmındaki en yoğun ahşap parçasının çekirdeğine yerleştirilmiş olan iki adet ahşap sıcaklık ölçer ile sürekli izlenir.

ç) Her ısıtım işlem uygulamasında, her bir ahşap ölçerden alınan değerlerin değışimi; başlangıç sıcaklık değerlerinden itibaren, bir dakika süre ile 60 °C veya üzeri ahşap yüzey sıcaklığının elde edildiđi zamana kadar, birer dakikalık aralıklarla bilgisayar kayıtlarında görölür.

d) Isıtım işlem uygulaması sırasında; ahşabın yüzey sıcaklıklarını ölçen ahşap sıcaklık ölçerlerden alınan değerler; ahşabın çekirdek sıcaklıklarını ölçen ahşap sıcaklık ölçerlerden alınan değerlerden yüksek olamaz.

e) Yapılan her ısıtım işlem uygulamasından sonra, yapılan ısıtım işlem uygulamasına ait bilgisayar kayıtlarında; ilgili partiye ait kesintisiz bir dakika süre ile 60 °C veya üzeri ahşap yüzey sıcaklığının elde edildiđi zamana kadar, birer dakikalık aralıklarla Bakanlık veri tabanı sistemi kayıtlarında görölür. Denetimlerde bir dakikalık sayısal verilere ait kayıtlar ISPM 15 kontrol görevlerine gösterilir. Isıtım işlem uygulamasının başlangıcından bitişine kadarki birer dakikalık sıcaklık verilerinden sadece 60 °C ve üzeri sıcaklıkta en az bir dakika kaldığı süreye ait olan bir sayfalık karekodlu ısıtım işlem çıktısından Bakanlık veri tabanından iki nüsha alınır. 60 °C ve üzeri sıcaklıkta en az bir dakika kaldığı süreye ait olan bir sayfalık karekodlu ısıtım işlem çıktısının bir nüshası işletmede iki yıl saklanarak denetimler sırasında ISPM 15 kontrol görevlilerine sunulur. 60 °C ve üzeri sıcaklıkta en az bir dakika kaldığı süreye ait olan bir sayfalık karekodlu ısıtım işlem çıktısının diđer nüshası satış yapılan kullanıcı veya tedarikçiye sevk irsaliyesi ve/veya fatura ile birlikte verilir. Bilgisayar kontrollü otomasyon sistemindeki kamera sistemi görüntüsü dâhil tüm kayıtlı bilgiler de en az iki yıl süre ile muhafaza edilir.

### **İşaretli ve kullanılmıř ahşap ambalaj malzemelerine ilişkin esaslar**

**MADDE 8-** (1) Serbest dolaşıma giren, ısıtım işlem uygulaması ve ISPM 15 işaretleme yapılmıř ahşap ambalaj malzemesi onarım veya yeniden üretim işlemi yapılmamıř ve karantina şartlarını taşıyan koşullarda muhafaza edilmiř, üzerinde zararlı organizma galeri ve izleri olmayan ISPM 15 işaretleme okunabilen ve ithal ürün beraberinde geldiđine dair fatura ve ekinde ısıtım işlem çıktısı olan ahşap ambalaj malzemeleri yeniden ısıtım işlem uygulaması ve ISPM 15 işaretleme yapılmadan, ihraç edilecek bir mal ile birlikte kullanılabilir.

(2) Serbest dolaşıma giren ahşap ambalaj malzemelerinin tekrar ihracatta ürün beraberinde kullanılabilmesi için kullanıcılar ve tedarikçiler tarafından ařađıdaki esaslara uyulur:

a) Aynı zamanda ithalatçı olan kullanıcılar, ithal ettikleri ürün beraberinde serbest dolaşıma giren ahşap ambalaj malzemelerini, ithal ettikleri ürüne ait faturanın ekinde ürün beraberindeki ahşap ambalaj malzemesine ait ısıtım işlem çıktısı olması, ISPM 15 standardına ve Ek-1’de yer alan Ahşap Ambalaj Malzemeleri ile İlgili Onaylı Tedbirler ve ISPM 15 İşaretleme Esaslarının üçüncü fıkrasında yer alan izlenebilirlik işaretleme ve dördüncü fıkrasında yer alan karekod uygulaması hariç diđer hükümlerine uygun olması şartıyla herhangi bir işleme gerek olmaksızın, tekrar kendisinin yapacağı ihracat işleminde kullanılabilir. İthal ürün beraberinde gelen ahşap ambalaj malzemesine ait ısıtım işlem çıktıları beř yıl süreyle saklanır. Denetimlerde ISPM 15 kontrol görevlilerine esas ürün faturası ve ekindeki ısıtım işlem çıktısı ile birlikte gösterilir.

b) Tedarikçiler tarafından ařađıdaki esaslara uyulur:

1) Serbest dolaşıma giren ahşap ambalaj malzemelerini tekrar ihracatta kullanmak üzere Ek-1’in üçüncü fıkrasında yer alan izlenebilirlik işaretleme ve dördüncü fıkrasında yer alan karekod uygulaması hariç diđer şartları sağlama ve bu serbest dolaşıma giren ahşap ambalaj malzemelerini satın aldığına dair faturasının ve satın aldığı kullanıcı veya tedarikçinin kesmiř olduđu faturanın ekinde bu ürünlere ait ısıtım işlem çıktısının olması koşuluyla almıř olduđu bu ürünleri kullanıcılara veya başka bir tedarikçiye satabilir. Satış işlemine ait bilgiler tedarikçi kayıt defterine kaydedilir. İthalatçı tarafından tedarikçiye bedelsiz olarak verilen, tedarikçi adına düzenlenmiř alıř faturası olmayan ahşap ambalaj malzemeleri, tekrar ihracatta kullanılmak üzere satılamaz.

2) Serbest dolaşıma girerek ölkemize gelmeyen, ürün beraberisi olmayan, doğrudan ahşap ambalaj malzemesi olarak bitki sağlık sertifikası ile ithal edilen ahşap ambalaj malzemesinin başka bir tedarikçi veya kullanıcıya satılabilmesi için fatura ekine bitki sağlık sertifikasının onaylı suretinin konulması gerekir. Tedarikçi, bitki sağlık sertifikasında belirtilen ahşap ambalaj malzemeleri miktarından fazla satış yapamaz. Söz konusu satış işlemine ait bilgiler tedarikçi kayıt defterine kaydedilir.

3) Üzerinde yabancı ülkelere ait ISPM 15 işareti bulunan, serbest dolaşıma giren ve belgelendirilemeyenler ile izin belgeli işletmelerce ISPM 15 işareti, izlenebilirlik işaretlemesi ve karekodu basılmış fakat bu ahşap ambalaj malzemelerine ait karekodlu ısıtım işlem çıktısı olmayan ahşap ambalaj malzemeleri sadece yurt içinde kullanılır. Yurt içinde kullanılmak üzere satışı yapılan bu ahşap ambalaj malzemelerinin satış faturası üzerine “ihracatta kullanılamaz” ibaresi yazılır. Tedarikçiler tarafından fatura üzerine “ihracatta kullanılamaz” ibaresi yazılmadan satışının yapılması durumunda, zararlı organizmalarla mücadeleye aykırı işlem yaptığına hükmedilir.

4) Alış faturası üzerinde ihracatta kullanılamaz ibaresi olmasına rağmen, kullanıcılar tarafından ihracatta kullanıldığının tespit edilmesi durumunda, kullanıcının zararlı organizmalarla mücadeleye aykırı işlem yaptığına hükmedilir.

5) Serbest dolaşıma giren ve üzerindeki ISPM 15 işaret numarasına ait ülkenin ısıtım işlem çıktısı olmayan ahşap ambalaj malzemeleri ile izin belgeli işletmelerce ISPM 15 işareti izlenebilirlik işaretlemesi ve karekod basılmış ahşap ambalaj malzemelerinin karekodlu ısıtım işlem çıktısı yok ise bu tür ahşap ambalaj malzemelerine sahip olan tedarikçi ve kullanıcılar; sahibi oldukları ahşap ambalaj malzemelerini, izin belgeli işletmelerden ısıtım işlem uygulama hizmeti alarak, bu Yönetmelik hükümlerine uygun hale getirmesi şartıyla tekrar ihracat işlemlerinde kullanılabilir, satışını yapabilir.

(3) Serbest dolaşıma giren ahşap ambalaj malzemeleri ile ISPM 15 işaretlemesi yapılmış ahşap ambalaj malzemesinin, onarım ve yeniden üretim işlemlerinde uyulması gerekli esaslar şunlardır:

a) Onarım ve yeniden üretim işlemleri, izin belgeli işletmelerde yapılır. İzin belgeli işletme harici bir yerde onarım veya yeniden üretim işlemi yapıldığının tespit edilmesi halinde yapanların, zararlı organizmalarla mücadeleye aykırı işlem yaptığına hükmedilir.

b) Onarımda kullanılacak her parçaya, onarım işlemi yapan izin belgeli işletme tarafından ısıtım işlem uygulaması ve ISPM 15 işaretlemesi ile izlenebilirlik işaretlemesi yapılır. İkinci defadan sonraki her onarım işleminde (c) bendinde yer alan hükümler uygulanır.

c) Ahşap ambalaj malzemesinin yeniden üretimi halinde ahşap ambalaj malzemesi üzerinde bulunan ISPM 15 işareti boyama, zımparalama ve benzeri yöntemler ile kalıcı olarak yok edilir. ISPM 15 işareti yok edilen ahşap ambalaj malzemesinin tamamına, yeniden ısıtım işlem uygulaması, ISPM 15 işaretlemesi, izlenebilirlik işaretlemesi ve karekod basım işlemi yapılır.

## **DÖRDÜNCÜ BÖLÜM**

### **Isıtım İşlem Operatörü ve İstihdamı ile Isıtım İşlem Operatörünün Görevleri**

#### **Isıtım İşlem Operatörü ve İstihdamı**

**MADDE 9-** (1) Isıtım İşlem Operatörü olmak için en az lise mezunu olan kişiler; mezuniyetini ispatlayan herhangi bir belge, T.C. kimlik numarası beyanı ve dilekçe ile Bakanlıkça belirlenen müdürlük ya da il müdürlüklerine başvuruda bulunur. Adaylar; ısıtım İşlem uygulamaları ve ISPM 15 işaretlemesi hakkında Bakanlıkça belirlenen müdürlük ya da il müdürlükleri tarafından düzenlenecek beş günlük teorik ve pratik, Isıtım İşlem Operatör Eğitimine katılır. Eğitimin tamamına katılmak zorunludur. Eğitim sonunda, Bakanlıkça belirlenen müdürlük ya da il müdürlükleri tarafından yapılacak sınavda, yüz üzerinden yetmiş ve daha fazla puan alan adaylar başarılı sayılır. Başarılı bulunan adaylara eğitimi veren müdürlük veya il müdürlüğünce, Ek-9’da yer alan Isıtım İşlem Operatör Belgesi düzenlenir. Isıtım İşlem Operatör Belgesi düzenlenenlerin listesi gereği için Genel Müdürlüğe bildirilir.

(2) Müdürlük ya da il müdürlükleri tarafından düzenlenen eğitim sonunda adına ısıtım İşlem Operatör belgesi düzenlenenlerin ve belgesi iptal edilenlerin güncel listesi, Genel Müdürlükçe Bakanlık internet sitesinde yayımlanır.

(3) İzin belgeli işletmelerin her birinde, en az bir ısıtım İşlem Operatörü istihdam edilir. Aynı adreste üç veya daha fazla ısıtım İşlem fırını bulunan izin belgeli işletmelerde en az iki ısıtım İşlem Operatörü istihdam edilir. İstihdam edilen her ısıtım İşlem Operatörü ile ayrı ayrı Ek-4’te yer alan Isıtım İşlem Operatörü İş Sözleşmesi yapılır. Isıtım İşlem Operatörünün işletme sahibi veya ortağı olması



durumunda iş sözleşmesi aranmaz. İzin belgeli işletmelerin herhangi birinde istihdam edilen ısıtım işlem operatörü, başka bir izin belgeli işletmede istihdam edilemez.

(4) Aynı adreste üç veya daha fazla ısıtım işlem fırını bulunan izin belgeli işletmelerde istihdam edilen operatör sayısının bir düşmesi durumunda, izin belgeli işletmedeki fırınlardan sadece ikisi kullanılabilir.

(5) İstihdam edilen ısıtım işlem operatörleri ve işletmenin sahibi veya ortağı olan ısıtım işlem operatörleri ile ilgili değişiklikler en geç bir ay içerisinde il müdürlüğü veya müdürlüğe bildirilir. İzin belgeli işletme; istihdam edilen ısıtım işlem operatörü ile yapılan noter onaylı iş sözleşmesinin bir suretini, sözleşmenin yapıldığı tarihten itibaren en geç bir ay içinde, işletmenin ısıtım işlem operatörü işletmenin sahibi veya ortağı ise sahibi ve ortağı olduğuna ait bilgileri içeren Türkiye Ticaret Sicili Gazetesi veya Türkiye Esnaf ve Sanatkarlar Sicil Gazetesinin yayımlanmasından itibaren bir örneğini en geç bir ay içinde il müdürlüğü veya müdürlüğe verir.

### **Isıtım işlem operatörünün görevleri**

**MADDE 10-** (1) Isıtım işlem operatörü, izin belgeli işletmelerde, bu Yönetmelik kapsamında yapılan işlemleri, 7 nci ve 8 inci maddeler ile Ek-1'de yer alan Ahşap Ambalaj Malzemeleri ile İlgili Onaylı Tedbirler ve ISPM 15 İşaretleme Esaslarına uygun olarak yapmakla görevlidir. Ayrıca, ısıtım işlem operatörü; müdürlük veya il müdürlüğünce, ısıtım işlem operatörlerine yönelik düzenlenen eğitimlere katılır.

(2) Isıtım işlem operatörü, iş sözleşmesi yaptığı izin belgeli işletmede bulunan bilgisayar kontrollü otomasyon sistemi, ısıtım işlem fırını ve ısıtım işlem fırını besleyen ısıtım kaynağının çalıştırılması konusunda, ısıtım işlem fırını kuran işletmeden eğitim alır.

(3) Aşağıdaki durumlarda, ilgili ısıtım işlem operatörlerinin, ısıtım işlem operatör belgeleri il müdürlüğü veya müdürlükçe iptal edilir, belgesi iptal edilenlerin bilgileri, belgenin iptal edildiği tarih itibarıyla Genel Müdürlüğe bildirilir.

a) Isıtım işlem operatörünün istihdam edildiği izin belgeli işletmenin, 7 nci ve 8 inci maddeler ile Ek-1'de yer alan Ahşap Ambalaj Malzemeleri ile İlgili Onaylı Tedbirler ve ISPM 15 İşaretleme Esaslarından herhangi birine aykırı işlem yaptığının tespit edilmesi.

b) Isıtım işlem operatörünün; müdürlük veya il müdürlüğünce, ısıtım işlem operatörlerine yönelik düzenlenen eğitimlerin tamamına katılmaması.

c) Isıtım işlem operatörünün istihdam edildiği izin belgeli işletmenin 6 ncı maddede belirtilen esaslardan herhangi birini kaybettiği halde ısıtım işlem uygulamasının işletmede istihdam edilen ısıtım işlem operatörünce yapıldığının tespit edilmesi.

(4) Isıtım işlem operatör belgesi iptal edilenlerin; ısıtım işlem operatörü olmak için iptal tarihinden itibaren bir yıl içerisinde yaptıkları başvurular kabul edilmez.

(5) Isıtım işlem operatör kayıtlarının tamamı, Genel Müdürlükçe tutulur. Yeni belge alanlar ile belgesi iptal edilenlere ait bilgiler beklemeksizin Genel Müdürlüğe bildirilir.

(6) İzin belgeli işletmelerde kesintisiz iki yıl süre ile istihdam edilemeyen ısıtım işlem operatörleri, Bakanlıkça o yıl düzenlenecek hizmetiçi eğitime katılmak zorundadır. Bakanlıkça resmi internet sitesinde ilan edilen hizmetiçi eğitime mazeretsiz katılım sağlamayan ısıtım işlem operatörlerinin belgesi iptal edilir; bu nedenle belgesi iptal edilenler yeniden ısıtım işlem operatör belgesi almak için bir yıl bekleme süresine tabi değildir.

## **BEŞİNCİ BÖLÜM**

### **Denetim**

#### **İzin belgesine esas denetim**

**MADDE 11-** (1) Gerçek veya tüzel kişilerce yapılan müracaat üzerine, 5 inci maddenin üçüncü fıkrasında belirtilen belgelerin uygun olduğunun tespit edilmesi sonrasında, müdürlük veya il müdürlüğü ISPM 15 kontrol görevlileri tarafından izin belgesine esas denetim aşağıda belirtilen şekilde yapılır:

a) İşletmenin; başvuru belgelerinde yazılı olan adreste kurulu olup olmadığı,

b) İşletmede; bu Yönetmelikte belirtilen görevleri yapmak üzere, ısıtma işlem operatörü istihdam edilip edilmediği,

c) Isıl işlem fırını, ısıtma sistemi ve kontrol odasının işletme içerisinde bulunduğu yeri gösteren Ek-5'te yer alan İzin Belgeli İşletmenin Isıl İşlem Fırını/Isıtma Sistemi/Kontrol Odasının İşletme İçerisinde Bulunduğu Yeri Gösterir Krokinin, işletme içerisindeki ısıtma fırını, ısıtma sistemi ve kontrol odasının yeri ile uyumlu olup olmadığı,

kontrol edilir.

(2) İşletmede yer alan bilgisayar kontrollü otomasyon sisteminin;

a) Isıl işlem uygulaması başladığında; uygulamanın yapıldığı işletme adı ve/veya unvanı, ısıtma işlem uygulaması tarih ve saati ile ısıtma işlem uygulamasına ilişkin birer dakikalık verileri otomatik olarak kaydedip etmediği,

b) Isıl işlem uygulanacak ahşap ambalaj malzemesinin fırın numarası, çeşidi, ölçüsü, adet veya m<sup>3</sup> cinsinden miktarının girilmesine imkân verip vermediği,

c) Isıl işlem uygulamasının, 56 °C ve üzeri sıcaklıkta en az otuz dakika kaldığı süre tamamlandıktan sonra otomatik olarak parti numarası verip vermediği,

ç) Ahşap sıcaklık ölçerler ve ortam sıcaklık ölçerlerden alınan sıcaklık değerleri tam sayıdan sonra ondalık kısmını iki haneli olacak şekilde yuvarlamadan ondalık olarak gösterip göstermediği,

d) İlgili partiye ait birer dakikalık sayısal verileri Bakanlık veri tabanına otomatik olarak kaydettikten sonra HT ısıtma işlem fırınları için 56 °C ve üzeri sıcaklıkta en az otuz dakika kaldığı süreye ait olan bir sayfalık ısıtma işlem çıktısının, DH ısıtma işlem fırınları için 60 °C ve üzeri sıcaklıkta en az bir dakika kaldığı süreye ait olan bir sayfalık ısıtma işlem çıktısının alınıp alınmadığı,

e) Bir sayfalık ısıtma işlem çıktısını, ısıtma işlem uygulamasını bu Yönetmelik hükümlerine uygun olarak tamamlanmadan verip vermediği,

f) Kamera sisteminin, HT veya DH ısıtma işlem uygulamasına ait uygun yerde ve özellikle olup olmadığı,

kontrol edilir.

(3) HT ısıtma işlem uygulaması yapan işletmede yer alan ısıtma fırını ve ısıtma sisteminin;

a) Isıl işlem fırını ve ısıtma sisteminin teknik özelliklerini gösteren Ek-3'te yer alan Isıl İşlem Fırını Teknik Özellikleri Belgesinin ısıtma fırını kuran ve kurduran taraflarca kaşelenerek imzalanıp imzalanmadığı,

b) İşletme içerisindeki ısıtma fırınının sayısı, ölçüleri ve bir partide alacağı ahşap ambalaj malzemesi miktarı tespit edilerek, Ek-7'de yer alan Ahşap Ambalaj Malzemesi İşaretleme İzin Belgesine Esas Denetim Raporunda belirtilen fırın ölçüleri ile Ek-3'te yer alan Isıl İşlem Fırını Teknik Özellikleri Belgesindeki bilgilerle uyumlu olup olmadığı,

c) Isıl işlem fırını içinde veya dışında, ahşabın iç sıcaklığını sağlamak için yeterli hava akışını sağlayacak özellikte ve güçte, fan, vantilatör gibi gerekli cihazların bulunup bulunmadığı, kontrol edilir.

(4) Isıl işlem testinde kullanılacak sıcaklık ölçerler ve veri kayıt ekipmanlarının;

a) Türk Akreditasyon Kurumundan akredite bir kalibrasyon laboratuvarı tarafından verilen kalibrasyon sertifikalarının işletmede bulunup bulunmadığı,

b) On üç adet sıcaklık ölçer içerisinde en yüksek sapma değerlerine ait sıcaklık ölçerin ve sapma değerinin tespit edilip edilmediği,

kontrol edilir.

(5) İşletmede otomatik çakım ve işaretleme hattı sistemi bulunup bulunmadığı kontrol edilir.

(6) Montaj işlemi yapılmış veya demonte haldeki ahşap ambalaj malzemesine, HT ısıtma işlem uygulamasında;

a) Isıl İşlem testine başlamadan önce;

1) Isıl işlem fırınının boş halinin, ısıtma fırınının kapıları tam olarak açık şekilde, içinin tamamının görüneceği şekilde bir fotoğraf görüntüsü ve en az on saniyelik hareketli video görüntüsünün manuel olarak alınıp alınmadığı,

2) Isıl işlem uygulamasının, zararlı organizmaların galerileri ve izlerinin bulunmadığı, kabuğu soyulmuş ahşaptan üretilen ahşap ambalaj malzemesine yapılıp yapılmadığı,

3) Isıl işlem fırınına, montaj işlemi yapılmış veya demonte haldeki ahşap ambalaj malzemelerinin, hava akışını engellemeyecek şekilde istiflenip istiflenmediği,

4) Isıl işlem fırını içerisine istiflenen ahşap ambalaj malzemesi miktarının, Ek-7'de yer alan Ahşap Ambalaj Malzemesi İşaretleme İzin Belgesine Esas Denetim Raporunda hesaplanan miktarı aşmış olmadığı,

5) Çivi boyunca gerçekleşecek ısı transferi, ahşap sıcaklık ölçerin kaydetmekte olduğu sıcaklığın doğruluğunu bozduğundan, çivilerin yakınına ahşap sıcaklık ölçer yerleştirilip yerleştirilmediği,

6) Bilgisayar kontrollü otomasyon sistemine, ısı işlem testi yapılacak partide yer alan ahşap ambalaj malzemesinin çeşidi, adedi ve ölçüleri, demonte halde ısı işlem uygulananlar için m<sup>3</sup> cinsinden miktarının ve test işlemi yapılan fırının numarasının yazılıp yazılmadığı,

7) Isıl işlem fırını tam kapasite doldurularak kapılarının kapatılmadan, ısı işlem fırınının kapısının olduğu cepheden, ısı işlem fırının içerisindeki ısı işleme tabi tutulacak ahşap ambalaj malzemelerinin bir fotoğraf görüntüsü ve en az on saniyelik video kaydının alınıp alınmadığı, kontrol edilir.

b) Isıl İşlem testinde;

1) On üç adet ahşap sıcaklık ölçer, ısı işlem testi yapılacak ahşap ambalaj malzemelerine, fırının her tarafını temsilen, Ek-6'da yer alan Isıl İşlem Uygulaması Fırın İçi Sıcaklık Ölçer Yerleşim Şeması örnek teşkil edecek şekilde yerleştirilir. Ahşap sıcaklık ölçerler, ahşap ambalaj malzemesinin en kalın yerine ya da en kalın bölgeyi temsil edecek aynı özellikteki malzemeye ve çekirdek sıcaklığını ölçecek derinliğe yerleştirilir. Ortam sıcaklığını ölçmek için en az iki adet sıcaklık ölçer konulur.

2) Tüm şartların yerine getirilmesi sonrasında ısı işlem testine başlanır. ISPM 15 kontrol görevlileri tarafından ısı işlem testinde, ahşap ambalaj malzemelerinin başlangıç sıcaklık değerlerinden itibaren, kesintisiz en az otuz dakika süre ile 56 °C veya üzeri ahşap kalınlığı orta noktası sıcaklığına ulaştığı zamana kadar bilgisayar kontrollü otomasyon sisteminde Bakanlık veri tabanına birer dakikalık aralıklarla kaydedildiğini bilgisayar ekranında görülmesi gerekir.

3) Isıl işlem uygulamasının bu Yönetmelik hükümlerine uygun olarak tamamlanıp parti numarasının verilmesi sonrasında, ısı işlem fırını kapılarının bir fotoğraf görüntüsü ve en az on saniyelik hareketli video görüntüsünü otomatik olarak bilgisayar kontrollü otomasyon sistemine kaydedildiği görülür.

4) Isıl işlem uygulamasının başlangıcından itibaren kesintisiz en az otuz dakika süre ile 56 °C veya üzeri ahşap kalınlığı orta noktası sıcaklığının elde edildiği süreye ait birer dakikalık verileri içeren çıktılar Bakanlık veri tabanından karekodlu olarak, en az iki takım hâlinde alınır.

5) Isıl işlem fırını içerisine, Ek-6'da yer alan Isıl İşlem Uygulaması Fırın İçi Sıcaklık Ölçer Yerleşim Şemasına uygun olarak ahşap ambalaj malzemesine yerleştirilen ahşap sıcaklık ölçerler ve ortam sıcaklık ölçerlerden birer dakikalık sürelerle alınan değerler, ısı işlem uygulamasının herhangi bir süresinden sonra ısı işlem uygulamasının sonuna kadar aynı sıcaklık değerlerini veremez. On üç adet ahşap sıcaklık ölçerin her birinden alınan sıcaklık değerinden, herhangi iki ahşap sıcaklık ölçerin sıcaklık değeri ısı işlem uygulaması bitimine kadar aynı ise veya ortam sıcaklık ölçerlerden alınan sıcaklık değerleri aynı ise ısı işlem testi geçersizdir. Bu durumda ısı işlem testinin tekrar edilmesi gerekir.

6) Isıl işlem uygulaması bitiminde karekodlu ısı işlem çıktısı alınması sonrasında fırınının kapıları açılır. Isıl işlem gören ahşap ambalaj malzemeleri, ısı işlem fırını içerisinden çıkartılmadan önce bir fotoğraf görüntüsü ve en az on saniyelik hareketli video görüntüsü manuel olarak alınıp işlem sonlandırılır.

(7) Montaj işlemi yapılmış veya demonte haldeki ahşap ambalaj malzemesine DH ısı işlem uygulaması; birinci ve ikinci fıkralara göre uygunluğunun tespit edilmesinden sonra aşağıdaki esaslara göre yapılır:

a) DH ısı işlem uygulaması başlamadan önce yürür bant sisteminin giriş ve çıkışları kapatılmadan bir fotoğraf görüntüsü ve en az on saniyelik hareketli video görüntüsü manuel olarak bilgisayar kontrollü otomasyon sistemine kaydedilir.

b) On üç adet ahşap sıcaklık ölçer, ısı işlem testi yapılacak ahşap ambalaj malzemelerine, fırının her tarafını temsilen, Ek-6'da yer alan Isıl İşlem Uygulaması Fırın İçi Sıcaklık Ölçer

Yerleşim Şeması örnek teşkil edecek şekilde yerleştirilir. Kalınlığı 20 cm'yi geçmeyen ahşap ambalaj malzemelerinde uygulanabilir ve bu yöntemi kullanacak işletmelerde yapılacak ısı işlem testinde, ahşap sıcaklık ölçerler, ahşap yüzeyine yerleştirilir. Isıl işlem fırınının ön ve arka kısmındaki en yoğun ahşap parçalarının çekirdeğine, en az birer adet ahşap sıcaklık ölçer yerleştirilir.

c) Tüm şartların yerine getirilmesi hâlinde ısı işlem testine başlanır. ISPM 15 kontrol görevlileri tarafından, ısı işlem testinde, ahşap ambalaj malzemelerinin başlangıç sıcaklık değerlerinden itibaren, bir dakika süre ile 60 °C veya üzeri ahşap yüzey sıcaklığının elde edildiği zamana kadar, bilgisayar kontrollü otomasyon sistemince birer dakikalık aralıklarla kaydedildiğini ve istenilen sıcaklığa, en fazla otuz dakika içerisinde ulaşıldığının bilgisayar ekranında görülmesi gerekir.

ç) Isıl işlem uygulaması sırasında, ahşabın yüzey sıcaklıklarını ölçen ahşap sıcaklık ölçerlerden alınan değerler, ahşabın çekirdek sıcaklıklarını ölçen ahşap sıcaklık ölçerlerden alınan değerlerden yüksek olamaz.

d) Giriş ve çıkışlar kapatılıp DH ısı işlem uygulaması başladıktan bir dakika sonra bir fotoğraf görüntüsü ve en az on saniyelik hareketli video görüntüsü otomatik olarak bilgisayar kontrollü otomasyon sistemine kaydedilir.

e) Yapılan ısı işlem uygulamasından sonra kayıtların, birer dakikalık verileri içeren çıktıları, Bakanlık veri tabanından karekodlu olarak en az iki takım hâlinde alınır.

f) Isıl işlem uygulaması bitiminde, karekodlu ısı işlem çıktılarının alınması sonrasında bir fotoğraf görüntüsü ve en az on saniyelik hareketli video görüntüsünün manuel olarak alınıp bilgisayar kontrollü otomasyon sistemine kaydedilerek işlem sonlandırılır.

(8) HT ve/veya DH ısı işlem uygulaması testinden sonra Bakanlık veri tabanından alınan grafik çıktısı ve birer dakikalık aralıklarla alınan sıcaklık verilerini içeren çoklu sayısal çıktıları üzerinden on üç ayrı noktadan ölçülen ahşap sıcaklıkları değerlendirilerek, fırının en geç ısınan dört bölgesi tespit edilir ve Ek-6'da yer alan Isıl İşlem Uygulaması Fırın İçi Sıcaklık Ölçer Yerleşim Şemasına yazılır.

(9) Bir işletmede, aynı veya farklı bilgisayar kontrollü otomasyon sistemine sahip birden fazla ısı işlem fırını olması halinde; her sistem ve fırın için ayrı ayrı ısı işlem testi yapılarak fırınların, ısı işlem uygulamaları için uygunluğu tespit edilir.

(10) Isıtma sistemi ve bilgisayar kontrollü otomasyon sisteminin bulunduğu kontrol odasının fotoğrafları alınır.

(11) Isıl işlem fırını, ısıtma sistemi ve kontrol odasının işletme içerisinde bulunduğu yeri gösteren Ek-5'te yer alan İzin Belgeli İşletmenin Isıl İşlem Fırını/Isıtma Sistemi/Kontrol Odasının İşletme İçerisinde Bulunduğu Yeri Gösterir Kroki ISPM 15 kontrol görevlilerince onaylanır.

(12) ISPM 15 kontrol görevlilerince, ısı işlem test sonuçlarının, bu Yönetmelik hükümlerine uygun olduğunun tespit edilmesi halinde, işletmenin HT ve/veya DH işaretinin kullanımının uygunluğuna dair, Ek-7'de yer alan Ahşap Ambalaj Malzemesi İşaretleme İzin Belgesine Esas Denetim Raporu doldurulup onaylanır ve Ek-8'de yer alan Ahşap Ambalaj Malzemesi İşaretleme İzin Belgesi il müdürü veya müdür imzasına sunulur. İmzalanan izin belgesi ile birlikte Ek-7'te yer alan Ahşap Ambalaj Malzemesi İşaretleme İzin Belgesine Esas Denetim Raporu, işletmeden alınan tüm fotoğraflar, grafik çıktısı ve birer dakikalık aralıklarla alınan sıcaklık verilerini içeren karekodlu çoklu sayısal bilgisayar çıktıları, düzenlenen Ek-6'da yer alan Isıl İşlem Uygulaması Fırın İçi Sıcaklık Ölçer Yerleşim Şeması ve 5 inci maddede belirtilen başvuru belgeleri ile birlikte il müdürlüğü veya müdürlükte arşivlenir.

### **İzin belgeli işletmelerin denetimi**

**MADDE 12-** (1) İzin belgeli işletmelerin denetimleri; yılın ilk altı aylık döneminde bir kez, ikinci altı aylık döneminde bir kez olmak üzere, yılda en az iki kez, ISPM 15 kontrol görevlileri tarafından yapılır. Denetimlerde, ısı işlem operatörleri veya işletme yetkilisi hazır bulunur.

(2) İzin belgeli işletmelerde, denetimler aşağıdaki şekilde yapılır:

a) İşletmenin izin belgesinde belirtilen adreste bulunup bulunmadığı, unvan değişikliği yapıp yapmadığı, adresinin yetkili kurum veya kuruluş tarafından yapılan numarataj çalışmaları nedeniyle değişip değişmediği ve işin bırakılıp bırakılmaması durumları tespit edilir.

b) İşletme yetkilileri, ISPM 15 kontrol görevlileri tarafından yapılacak her denetimde; işletmeyi denetime açmak veya açtırmak, ISPM 15 kontrol görevlilerine her türlü yardım ve kolaylığı sağlamak, istenilen bilgi ve belgeleri ISPM 15 kontrol görevlilerine tam ve doğru olarak vermek veya verilmesini sağlamak zorundadır.

c) İşletmede bulunan ısıtma fırını bilgisayar kontrollü otomasyon sistemi ve ısıtma sisteminin onaylanan ve Ek-5'te yer alan İzin Belgeli İşletmenin Isıl İşlem Fırını/Isıtma Sistemi/Kontrol Odasının İşletme İçerisinde Bulunduğu Yeri Gösterir Krokide belirtilen yerde ve sayıda olup olmadığı tespit edilir.

ç) İşletmenin; 6 ncı maddede yer alan; taşınması gerekli şartlardan herhangi birini kaybedip kaybetmediği tespit edilir.

d) İşletmenin; 7 nci ve 8 inci maddeler ile Ek-1'de yer alan Ahşap Ambalaj Malzemeleri ile İlgili Onaylı Tedbirler ve ISPM 15 İşaretleme Esaslarından herhangi birine aykırı işlem yapıp yapmadığı örnekleme usulü ile tespit edilir.

e) İşletmede, 7 nci ve 8 inci maddeler ile Ek-1'de yer alan Ahşap Ambalaj Malzemeleri ile İlgili Onaylı Tedbirler ve ISPM 15 İşaretleme Esaslarından herhangi birine aykırı durum tespit edilmesi halinde, istenilirse ısıtma testi yapılır.

(3) Denetimlerde tespit edilen tüm hususlar, Ek-10'da yer alan Ahşap Ambalaj Malzemesi İşaretleme İzin Belgeli İşletmelerde Yapılan Denetime Ait Tutanağa yazılır. İki nüsha olarak düzenlenecek denetim tutanağının bir nüshası, denetim yapılan işletme yetkilisine verilir.

(4) Yapılan denetimlere ait veriler; birinci dönemde en geç haziran, ikinci dönemde en geç aralık ayı sonuna kadar Ek-11'de yer alan Ahşap Ambalaj Malzemesi İşaretleme İzin Belgeli İşletmelerin Denetim Verileri tablosuna yazılarak Genel Müdürlüğe gönderilir.

(5) İzin belgeli işletmelerin denetimlerine, Genel Müdürlükçe görevlendirilen ISPM 15 kontrol görevlileri de gözlemci olarak katılabilir.

### **İzin belgesiz işletme, tedarikçi, kullanıcı ile işaretleme aparatı satış izin belgeli işletme denetimi**

**MADDE 13-** (1) Haklarında, ISPM 15 işaretleme yaptığına yönelik şikâyet veya ihbar bulunan, izin belgesi sahibi olmayan işletmelerde, ISPM 15 işaretleme yapıp yapılmadığının tespitine ilişkin denetim, ISPM 15 kontrol görevlilerince yapılır. Yapıldığının tespit edilmesi halinde, zararlı organizmalarla mücadeleye aykırı işlem yaptığına hükmedilir. Denetimde tespit edilen hususlar, düzenlenecek tutanakta belirtilir.

(2) Tedarikçiler; yılda en az bir kez, ISPM 15 kontrol görevlileri tarafından denetlenir. Yapılan denetimlere ait veriler en geç aralık ayı sonuna kadar Ek-12'de yer alan Kullanıcı (İhracatçı) / Tedarikçi (İkinci Elci) Denetim Raporunda belirtilen tabloya yazılarak, Ek-11'de yer alan Ahşap Ambalaj Malzemesi İşaretleme İzin Belgeli İşletmelerin Denetim Verileri ile birlikte Genel Müdürlüğe gönderilir.

(3) Kullanıcıların denetimi; yılda en az bir kez, izin belgeli işletmeler ve tedarikçilerce tutulan kayıt defterlerinde, ahşap ambalaj malzemesi satışı yapıldığı tespit edilen kullanıcılardan, adresi kendi illerinde olan en az birinde ISPM 15 kontrol görevlileri tarafından yapılır.

(4) İzin belgeli işletme veya tedarikçi tarafından, kullanıcıya kesilen satış faturası ve/veya irsaliye ekinde yer alan karekodlu ısıtma işlem çıktıları ile izin belgeli işletme ve tedarikçilerce tutulan kayıt defterlerinde yer alan satış bilgilerinin birbiriyle uyumlu olup olmadığı ve 15 inci madde hükmüne uygun olarak ahşap ambalaj malzemesinin alınıp alınmadığına ilişkin denetim yapılır. Yapılan denetimler en geç aralık ayı sonuna kadar Ek-12'de yer alan Kullanıcı (İhracatçı) / Tedarikçi (İkinci Elci) Denetim Raporundaki tabloya yazılarak, Ek-11'de yer alan Ahşap Ambalaj Malzemesi İşaretleme İzin Belgeli İşletmelerin Denetim Verileri ile birlikte Genel Müdürlüğe gönderilir.

(5) İşaretleme aparatı satış izin belgesi alan işletmeler yılda en az bir kez ISPM 15 kontrol görevlileri tarafından denetlenir.

(6) İzin belgesiz işletmeler ve tedarikçiler; işletmesi içerisinde hiçbir işaretleme aparatını bulundurmaz. İşletmesinde, ülkemiz kodu TR veya diğer ülke kodlarına ait işaretleme aparatı bulduklarının tespit edilmesi halinde, izin belgesiz işletmenin ve tedarikçinin, zararlı organizmalarla mücadeleye aykırı işlem yaptığına hükmedilir.

## ALTINCI BÖLÜM

### İl Müdürlüğü ve Müdürlüklerin Görevleri, Ahşap Ambalaj Malzemesi Tedarikçileri, Kullanıcıları ve İşaretleme Aparatı Satış İzin Belgeli İşletmelerin Sorumlulukları

#### İl müdürlüğü ve müdürlüklerin görevleri

**MADDE 14-** (1) İlk defa izin belgesi almak isteyen işletmelerin başvuruları, izin belgesine sahip olan işletmelerin izin belgesi yenileme ve iptal başvuruları, tedarikçi kayıt belgesi ile işaretleme aparatı satış izin belgesi ve iptal başvuruları il müdürlüğü ve müdürlüklerce aşağıda belirtilen esaslara göre yürütülür:

a) Tüm başvurular müdürlük bulunan illerde müdürlüğe, müdürlük bulunmayan illerde il müdürlüğüne müracaat edilerek yapılır.

b) Yapılan tüm başvurular ISPM 15 kontrol görevlilerince değerlendirilir. Başvuruların bu Yönetmelik hükümlerine uygun olması durumunda onaylanmak, uygun olmaması durumunda ise reddedilmek üzere il müdürü veya müdür onayına sunulur.

c) Uygun olan başvurular için, başvurunun türüne göre bu Yönetmelik ekinde yer alan aşağıdaki belgeler düzenlenir:

1) Ek-8’de yer alan Ahşap Ambalaj Malzemesi İşaretleme İzin Belgesi.

2) Ek-9’de yer alan Isıl İşlem Operatör Belgesi.

3) Ek-15’te yer alan İhracatta Kullanılan Ahşap Ambalaj Malzemesi Tedarikçi Kayıt Belgesi.

4) Ek-18’de yer alan İşaretleme Aparatı Satış İzin Belgesi.

ç) Uygun olmayan başvurular için başvuru sahibine yazılı olarak cevap verilir.

d) Isıl işlem operatörlerinin, ısıl işlem operatör belgelerini 10 uncu maddenin üçüncü fıkrasında belirtilen hallerde iptal eder.

e) İzin belgesini ve ISPM 15 işaretleme yetkilerini, 20 nci maddenin birinci fıkrasında belirtilen hallerde iptal eder.

f) Ahşap ambalaj malzemesi tedarikçi kayıt belgesini ve işaretleme aparatı satış izin belgesini 21 inci maddenin birinci fıkrasındaki hallerde iptal eder.

g) İzin belgesi, tedarikçi kayıt belgesi, işaretleme aparatı satış izin belgesi ve ısıl işlem operatör belgesi iptal edilenlerce yapılan itirazları değerlendirerek sonuçlandırır.

#### Ahşap ambalaj malzemesi tedarikçileri ve kullanıcılarının sorumlulukları

**MADDE 15-** (1) İhracatta kullanılan ahşap ambalaj malzemeleri tedarikçileri ve kullanıcılarının sorumlulukları şunlardır:

a) İzin belgeli işletmeden, ısıl işlem uygulaması, ISPM 15 işaretleme, izlenebilirlik işaretleme ve karekodu basılmış olan ahşap ambalaj malzemesi alan tedarikçi ve kullanıcılar; üzerinde ısıl işlem tarihi, çeşidi, ölçüsü, miktarı, parti numarası ve fırın numarası yer alan karekodlu ısıl işlem çıktıları ile çıktıları üzerindeki bu bilgilerin açıklama olarak yazıldığı fatura ve/veya irsaliye belgelerini ve ahşap ambalaj malzemesi üzerinde yer alan karekodu okutarak bilgilerin satın alınan ürüne ait olduğunu kontrol ederek teslim alır. Bu belgeler iki yıl süre ile saklanır. Karekodlu ısıl işlem çıktıları üzerindeki ısıl işlem tarihi, çeşidi, ölçüsü, miktarı, parti numarası ve fırın numarası ile fatura ve/veya irsaliye belgelerine açıklama olarak yazılan bilgiler ile karekod içerisinde yer alan bilgileri karşılaştırılır, uyumlu olmaması durumunda, alımı yapılan ahşap ambalaj malzemesi, kullanıcılar veya tedarikçiler tarafından kabul edilmez. Uyumlu olmadığı halde kabulü yapıp kullanıcılar tarafından ihracatta kullanıldığının, tedarikçilerce de ticaretinin yapıldığının tespit edilmesi durumunda, kullanıcıların ve tedarikçilerin zararlı organizmalarla mücadeleye aykırı işlem yaptığına hükmedilir.

b) İzin belgeli işletmeden ısıl işlem uygulanarak ISPM 15 işaretleme, izlenebilirlik işaretleme ve karekodu basılmış olan ahşap ambalaj malzemesi veya ısıl işlem uygulama hizmeti satın alan tedarikçilerin satın almış olduğu bu ahşap ambalaj malzemelerini başka bir tedarikçiye veya kullanıcıya satması durumunda aşağıdaki hükümler uygulanır:

1) Ahşap ambalaj malzemelerinin tamamının tek fatura ve/veya irsaliye ile satılması durumunda, kendisine izin belgeli işletmece kesilen fatura ve/veya irsaliye ekinde yer alan ıslak imzalı, karekodlu ısıt işlem çıktısının fotokopisini kendi işletmesine ait kaşe ile kaşeyip imzalayarak ahşap ambalaj malzemelerini sattığı kullanıcı veya başka tedarikçiye düzenlediği, birinci fıkranın (a) bendinde belirtilen şekilde düzenlenmiş satış fatura ve/veya irsaliye ekine ilave ederek verir. Düzenlenen fatura ve/veya irsaliyenin kendisinde kalan nüshası ekine, ıslak imzalı karekodlu ısıt işlem çıktısının orijinal nüshasını koyarak muhafaza eder. Bu satış işlemine ait bilgiler tedarikçi kayıt defterine yazılır. Bu belgeler iki yıl süre ile saklanır. Aksi işlem yapan tedarikçilerin zararlı organizmalarla mücadeleye aykırı işlem yaptığına hükmedilir.

2) Ahşap ambalaj malzemelerinin tamamının birden fazla fatura ve/veya irsaliye ile parça parça satılması durumunda, kendisine izin belgeli işletmece düzenlenen fatura ve/veya irsaliye ekinde yer alan ıslak imzalı karekodlu ısıt işlem çıktısından, parça parça satışa ait düzenlenmiş olduğu fatura ve/veya irsaliye sayısı kadar fotokopi ile çoğaltarak her birini kendi işletmesine ait kaşe ile kaşeyip imzalayarak bu ahşap ambalaj malzemelerini sattığı kullanıcılara veya başka tedarikçilere kendisinin kestiği, birinci fıkranın (a) bendinde belirtilen şekilde düzenlenmiş satış faturası ve/veya irsaliyesine ekleyerek verir. Kendisinde kalan ıslak imzalı karekodlu ısıt işlem çıktısının arka yüzüne parça parça sattığı, fatura ve/veya irsaliye üzerinde yer alan kullanıcı veya tedarikçi unvan bilgilerini yazarak muhafaza eder. Bu satış işlemine ait bilgiler tedarikçi kayıt defterine yazılır. Bu belgeler iki yıl süre ile saklanır. Aksi işlem yapan tedarikçilerin zararlı organizmalarla mücadeleye aykırı işlem yaptığına hükmedilir.

3) Tedarikçiler; ahşap ambalaj malzemesine ait alış fatura ve/veya irsaliye ekinde yer alan karekodlu ısıt işlem çıktısı üzerinde yer alan parti numarası, çeşit, ölçü ve miktar bilgilerini tedarikçi kayıt defterinin “alınan ahşap ambalaj malzemesi” bölümüne kaydeder. Alınan bölümünde yer alan çeşit, ölçü ve miktar bilgileri ile uyumlu olacak şekilde bu ürünler hangi kullanıcı ve tedarikçiye satılmış ise satışa ait bilgileri, “satılan ahşap ambalaj malzemesi” bölümüne kaydeder. Satılan bölümde yazan ahşap ambalaj malzemesi miktarı, alınan bölümde yazan ahşap ambalaj malzemesi miktarından fazla olamaz. Aksi işlem yapan tedarikçilerin zararlı organizmalarla mücadeleye aykırı işlem yaptığına hükmedilir.

c) Kullanıcılar; bu Yönetmelik hükümlerine uygun ahşap ambalaj malzemelerini kullanmak ve Bakanlık internet sitesinde yer alan izin belgeli işletmeler veya tedarikçi kayıt belgesine sahip olan işletmelerden temin etmek zorundadır. Bakanlıkça kayıt altına alınmamış, Bakanlık internet sitesinde bilgileri yer almayan işletmelerden, ihracatta kullanılmak üzere ahşap ambalaj malzemesi satın alınmaz. Satın alan kullanıcıların zararlı organizmalarla mücadeleye aykırı işlem yaptığına hükmedilir.

ç) Ahşap ambalaj malzemeleri kullanıcıları ihracatta, en yakın zamanda ısıt işlem uygulaması, ISPM 15 işaretlemesi ve izlenebilirlik işaretlemesi yapılmış ahşap ambalaj malzemelerini kullanır.

d) Ahşap ambalaj malzemeleri tedarikçileri ve kullanıcıları, ısıt işlem uygulaması, ISPM 15 işaretlemesi, izlenebilirlik işaretlemesi ve karekodu basılmış ahşap ambalaj malzemeleri ile işaretlenmiş ahşap ambalaj malzemelerini bir arada bulundurmaz.

e) Ahşap ambalaj malzemeleri kullanıcıları, ISPM 15 işareti, izlenebilirlik işaretlemesi ve karekod taşıyan ahşap ambalaj malzemelerini kullanırken ahşap ambalaj malzemelerinin, izin belgeli işletmeden veya tedarikçiden teslim alındığı süreden, malın ülkemiz gümrüklerinden çıkışına kadar, bu malzemelerin karantina şartlarını sağlamaktan sorumludur.

f) Kullanıcılar; kendi ihraç ürününü fasoncu, komisyoncu ve benzeri aracı işletmeler vasıtası ile ihraç etmesi durumunda; fasoncu, komisyoncu ve benzeri aracı işletmelerin ihraç ürün beraberinde kullandığı ahşap ambalaj malzemesinin bu Yönetmelik hükümlerine uygun olmasından kullanıcılar sorumludur.

g) Ahşap ambalaj malzemeleri tedarikçileri; ISPM 15 işareti, izlenebilirlik işaretlemesi ve karekod taşıyan ahşap ambalaj malzemelerinin, izin belgeli işletmeden teslim alındığı süreden, kullanıcı veya başka bir tedarikçiye teslimine kadar, karantina şartlarını sağlamaktan sorumludur.

ğ) Ahşap ambalaj malzemeleri tedarikçileri ve kullanıcıları, ısıt işlem uygulaması, ISPM 15 işaretlemesi, izlenebilirlik işaretlemesi ve karekodu basılmış olan ahşap ambalaj malzemesinde herhangi bir onarım veya yeniden üretim yapamaz.

## **İşaretleme aparatı satış izin belgesi, izin belgeli ve işaretleme aparatı satış izin belgeli işletmelerin sorumlulukları**

**MADDE 16-** (1) İzin belgeli işletmeler ile Ek-1’de yer alan Ahşap Ambalaj Malzemeleri ile İlgili Onaylı Tedbirler ve ISPM 15 İşaretleme Esaslarına uygun ISPM 15 işaretlemede kullanılacak, işaretleme aparatını imal veya satışını yapacak işletmelerin uyacağı hususlar şunlardır:

a) İşaretleme aparatı satış izin belgesi almak isteyen işletmeler, ister imalatçı ister satıcı olsun, Ek-16’da yer alan İşaretleme Aparatı Satış İzin Belgesi Başvuru ve Beyannamesi ile ekindeki belgenin aslını veya belgeyi veren kurum onaylı ya da aslını göstermek şartıyla, müdürlük veya il müdürlüğü onaylı suretleriyle birlikte müdürlük bulunan illerde müdürlüğe, diğer illerde il müdürlüğüne müracaat eder. Müdürlük veya il müdürlüğü ISPM 15 kontrol görevlilerince başvuru sahibi işletmenin adresinde yapılan inceleme sonucunda Ek-16’da yer alan İşaretleme Aparatı Satış İzin Belgesi Başvuru ve Beyannamesi ve ekinde yer alan bilgilerin doğru olduğunun tespit edilmesi halinde, işletme için Ek-17’de yer alan İşaretleme Aparatı Satış İzin Belgesi Başvurusunda Bulunan İşletmede Yapılan Denetim Tutanağı düzenlenir. İl müdürlüğü veya müdürlükçe Ek-18’te yer alan İşaretleme Aparatı Satış İzin Belgesi düzenlenir.

b) İl müdürlüğü veya müdürlükçe, işaretleme aparatı satış izin belgesi düzenlenmeyen işletmelerde ISPM 15 işaretleme aparatı imalatı ve satışı yapılamaz. Yapıldığının tespit edilmesi halinde, zararlı organizmalarla mücadelede aykırı işlem yaptığının hükmedilir.

c) İşaretleme aparatı satış izin belgeli işletmenin adresinin değişmesi, başka işletmeye devredilmesi gibi durumlarda belge yenileme işlemleri birinci fıkra (a) bendinde belirtilen izin alma hükümlerine göre yapılır.

(2) İşaretleme aparatı satış izin belgesine sahip işletmeler aşağıda belirtilen hususlara uymakla yükümlüdür:

a) İlk defa işaretleme aparatı yaptıracak izin belgeli işletmeler adına Ek-19’da yer alan İzin Belgeli İşletmelerce ISPM 15 İşaretlemede Kullanılan İşaretleme Aparatını Yaptırma Uygunluk Belgesi veya yıpranan, bozulan işaretleme aparatı yerine yenisinin yapılabileceğine dair il müdürlüğü veya müdürlükçe düzenlenmiş uygunluk belgesi kendilerine teslim edilmeden işaretleme aparatı yapamaz.

b) ISPM 15 işaretlemede kullanılmak üzere Ek-1’de yer alan Ahşap Ambalaj Malzemeleri ile İlgili Onaylı Tedbirler ve ISPM 15 İşaretleme Esaslarında belirtilen logo dışında başka işaret kullanılamaz. Yapılan işaretleme aparatı içerisindeki ISPM 15 işareti içerisinde karekod, izlenebilirlik işareti ve reklam amaçlı dâhil hiçbir resim, figür, yazı benzeri ifadeler yer verilmez.

c) Belli bir yazılım programı dâhilinde dijital olarak işaretleme yapan (kartuşla veya diğer yöntemlerle boyayarak) aparatı satan işletmeler, satışını yaptıkları işaretleme aparatı içerisinde izin belgeli işletmeye verilen işaret dışında başka bir işaret numarası yükleyemez.

ç) İşaretleme aparatı satış izin belgeli işletme, imal ettiği veya satmış olduğu işaretleme aparatının damgalama yapan yüzeyinin dışındaki diğer yüzeylerinin herhangi birinin uygun bir yerine silinmez özellikte olacak şekilde kabartma, kazıma, lazer gibi yöntemlerle kendisine verilen kayıt numarasını ve kayıt numarasından sonra izin belgeli işletmeye yaptığı aparat sayısını ifade edecek şekilde numaralandırır. Bu şekilde seri numarası yazmadan işaretleme aparatı satışı yapılamaz. Satışı yapılan işaretleme aparatlarına ait seri numaraları, izin belgeli işletme bazında tutulan kayıt defterine işlenir. Kayıt defteri denetimlerde ISPM 15 kontrol görevlilerine gösterilir.

(3) İzin belgeli işletmelerce aşağıdaki esaslara uyulur:

a) İzin belgeli işletme; ihtiyaç duyduğu işaretleme aparatını, Bakanlıkça yetkilendirilen işaretleme aparatı satış belgesi olan işletmelerden satın alır. Yetkilendirilmemiş işletmelerden satın alınması durumunda izin belgeli işletmenin, izin belgesi almadan ISPM 15 işaretleme yaptığının hükmedilir.

b) İzin belgesi almaya hak kazanmış işletmeler, Bakanlık internet sitesinde işletmelerine verilen işaret numarası ve isimlerinin yayımlanmasına müteakip işaretleme aparatı satın alabilmek için il müdürlüğü veya müdürlüğe müracaat eder.



c) İzin belgeli işletmeye, il müdürlüğü veya müdürlükçe, izin belgeli işletmesine ait işaret numarasını içeren işaretleme aparatını yaptırması için Ek-19'da yer alan uygunluk belgesi verilir. Ek-19'da yer alan İzin Belgeli İşletmelerce ISPM 15 İşaretlemesinde Kullanılan İşaretleme Aparatını Yaptırma Uygunluk Belgesini, işaretleme aparatını yaptıracığı, işaretleme aparatı satış izin belgesi olan işletmeye verir.

ç) İzin belgeli işletme; il müdürlüğü veya müdürlükçe, almaya hak kazandığı izin belgesinin fiziki hali kendisine teslim edilmeden önce ilk defa satın aldığı işaretleme aparatına ait fatura ve faturada sayısı belirtilen dışında başka işaretleme aparatlarının olmadığına dair Ek-20'de yer alan taahhütnameyi verir.

d) İl müdürlüğü veya müdürlüğe, işaretleme aparatına ait fatura fotokopisi ve Ek-20'de yer alan taahhütname verilmeden, izin belgeli işletmelere izin belgesinin fiziki hali verilmez.

e) İzin belgeli işletmede; ısıtma işlem uygulamasına izin belgesinin fiziki halinin teslim edilmesinden sonra başlanır. İzin belgesinin fiziki hali teslim alınmadan ısıtma işlem fırını, bilgisayar kontrollü otomasyon sistemi ve ısıtma sistemi kullanılamaz. Kullanılması durumunda izin belgeli işletmenin, izin belgesi almadan ISPM 15 işaretlemesi yaptığına hükmedilir.

f) İzin belgeli işletme, izin belgesini teslim aldıktan sonra ilave işaretleme aparatına ihtiyaç duyması halinde, il müdürlüğü veya müdürlüğe bir dilekçe ile müracaat eder. İlave olarak satın aldığı işaretleme aparatına ait fatura ve Ek-20'de yer alan taahhütnameyi, il müdürlüğü veya müdürlüğe teslim etmeden ilave olarak yeni satın aldığı işaretleme aparatını kullanamaz. Kullanılması durumunda izin belgeli işletmenin, izin belgesi almadan ISPM 15 işaretlemesi yaptığına hükmedilir.

g) İzin belgeli işletme denetimlerinde, izin belgeli işletmenin Ek-20'de yer alan taahhütnamede belirtilen sayının dışında, başka işaretleme aparatı tespit edilmesi durumunda, izin belgeli işletmenin, izin belgesi almadan ISPM 15 işaretlemesi yaptığına hükmedilir.

ğ) İzin belgeli işletme; işletmesi içerisinde kendi işletmesine ait olmayan hiçbir işaretleme aparatını bulundurmaz. İşletmesinde, ülkemiz kodu TR veya diğer ülke kodlarına ait işaretleme aparatı bulduklarının tespit edilmesi halinde, izin belgeli işletmenin, izin belgesi almadan ISPM 15 işaretlemesi yaptığına hükmedilir.

(4) İzin belgeli işletmenin, sahibi olduğu Ek-20'de yer alan taahhütnamede sayısı belirtilen işaretleme aparatlarından herhangi birinin yıpranması veya bozulması gibi nedenlerle kullanılamayacak duruma gelmesi halinde yerine yenisi yaptırılabilir. Bu durumda şu esaslar uygulanır:

a) İzin belgeli işletme; Ek-20'de yer alan taahhütnamedeki işaretleme aparatının özelliğini (yakarak, dijital boyayarak ve benzeri) ve yeniden yaptırma gerekçesini belirten bir dilekçe ile il müdürlüğü veya müdürlüğe müracaat eder.

b) İşaretleme aparatı satış belgeli işletme tarafından; Ek-20'de yer alan taahhütnamedeki yıpranan veya bozulan işaretleme aparatı imha edilmek üzere teslim alınarak, yerine yenisinin yapılabileceğine dair uygunluk yazısı il müdürlüğü veya müdürlükçe verilir.

c) İl müdürlüğü veya müdürlükçe düzenlenen uygunluk yazısına istinaden, işaretleme aparatı satış belgeli işletme, yıpranan veya bozulan işaretleme aparatını teslim alır ve imha eder. Yerine imha ettiği miktar kadar yenisini yaparak izin belgeli işletmeye teslim eder.

ç) İzin belgeli işletme yeniden yaptırılan işaretleme aparatına ait fatura ve güncellenen Ek-20'de yer alan taahhütnameyi il müdürlüğü veya müdürlüğe teslim eder. Yenilenen işaretleme aparatına ait fatura ve güncel Ek-20'de yer alan taahhütname verilmeden yenilenen işaretleme aparatı kullanılamaz. Kullanıldığıının tespit edilmesi durumunda, izin belgeli işletmenin, izin belgesi almadan ISPM 15 işaretlemesi yaptığına hükmedilir.

d) İzin belgeli işletmede birden fazla otomatik çakım ve işaretleme hattı sistemi mevcut ve bu işletmede sabit birden fazla yakarak veya dijital olarak işaretleme yapan (kartuşla veya diğer yöntemlerle boyayarak) sistem mevcut bulunması halinde, bu durum Ek-20'de yer alan taahhütnamede açıklama olarak ayrıca belirtilir.

(5) İşaretleme aparatı satış izin belgesi alan firmaların, isim listesi ve iletişim bilgileri Genel Müdürlüğe gönderilir. Firmalara ait bilgiler Genel Müdürlükçe Bakanlık internet sitesinde yayımlanır.

## YEDİNCİ BÖLÜM İdari Yaptırımlar

### Askıya alma

**MADDE 17-** (1) İzin belgeli işletmelere, 5996 sayılı Kanunun 38 inci maddesinin birinci fıkrasının (e) bendi hükümlerine göre;

a) 5 inci maddenin beşinci fıkrasının (a) ve (b) bentleri ile (c) bendinin (1) numaralı alt bendinde belirtilen onaylanan koşulların değişmesi durumunda,

b) 5 inci maddenin beşinci fıkrasının (d) bendinde belirtilen devir olacak işletmeye, noter onaylı devir sözleşmesinin yapıldığı tarihten, izin belgesi il müdürlüğü veya müdürlükçe yenileninceye kadar,

c) 6 ncı maddede yer alan, taşınması gerekli şartlardan herhangi birini kaybettiği durumlarda,

ç) 7 nci maddenin birinci fıkrasının (k) bendinde belirtilen bir yıl veya daha uzun süre ısıtma işlem uygulaması yapılmaması durumunda,

altı ayı aşmamak üzere süre verilir ve bu süre zarfında işletmelerin, ISPM 15, izlenebilirlik işaretleme ve karekod basma yetkileri askıya alınır.

(2) İzin belgeli işletmenin birden fazla ısıtma işlem fırınının olması durumunda, askıya alma işlemi sadece eksikliği tespit edilen ısıtma işlem fırını için uygulanır. Bu Yönetmelik hükümlerine uygun olarak ısıtma işlem uygulaması yapmaya elverişli diğer ısıtma işlem fırınlarında ısıtma işlem uygulaması, ISPM 15, izlenebilirlik işaretlemesi ve karekod basma işlemi devam eder.

(3) ISPM 15, izlenebilirlik işaretleme ve karekod basma yetkisi askıya alınan işletmelerin; Ek-20'de yer alan taahhütnamedeki işaretleme aparatlarının tamamı, ISPM 15 kontrol görevlilerince tutanakla teslim alınır ve müdürlük veya il müdürlüğünde tutulur. Verilen süre içerisinde olumsuzlukların giderilmesi durumunda askı işlemi sonlandırılarak işaretleme aparatları işletmeye iade edilir.

(4) ISPM 15, izlenebilirlik işaretleme ve karekod basma yetkisi askıya alma işlemi; 5996 sayılı Kanunun 42 nci maddesinin ikinci fıkrası hükmüne göre, ISPM 15 kontrol görevlilerince uygulanır.

(5) Uygulanan askıya alma işlemleri; beklemeksizin Genel Müdürlüğe bildirilir. İzin belgeli işletmenin askıya alma işlemi, Genel Müdürlükçe Bakanlık internet sitesinde yayımlanır.

### İdari para cezası

**MADDE 18-** (1) Aşağıda belirtilen durumlarda, ilgili işletme veya kişilere; 5996 sayılı Kanunun 38 inci maddesinin birinci fıkrasının (b) bendinde belirtilen idari para cezaları uygulanır:

a) Tedarikçilerin; 5 inci maddenin sekizinci fıkrasına, 8 inci maddenin ikinci fıkrasına, 13 üncü maddenin altıncı fıkrasına, 15 inci maddeye ve 19 uncu maddenin birinci fıkrasının (a) bendinde belirtilen hususlardan herhangi birine aykırı işlem yaptığının tespit edilmesi.

b) Kullanıcıların; 7 nci maddenin birinci fıkrasının (c) bendine, 8 inci maddenin ikinci fıkrasına ve 15 inci maddede belirtilen hususlardan herhangi birine aykırı işlem yaptığının tespit edilmesi.

c) İşaretleme aparatı satış izin belgeli işletmelerin; 16 ncı madde hükmüne aykırı işlem yaptığının tespit edilmesi.

ç) İzin belgesiz işletmelerin; bu Yönetmelik kapsamındaki ahşap ambalaj malzemelerine, ISPM 15 işaretlemesi yapması veya 5 inci maddenin dokuzuncu ve onuncu fıkraları, 13 üncü maddenin birinci ve altıncı fıkraları ile 19 uncu maddenin birinci fıkrasının (a) bendinde belirtilen hususlardan herhangi birine aykırı işlem yaptığının tespit edilmesi.

d) İhraç ürün beraberinde kullanılan ahşap ambalaj malzemeleri ile ilgili ISPM 15 standardına uygun olmadığı gerekçesiyle, yurt dışından Genel Müdürlüğe yapılan bildirim nedeniyle, bildirim yapan ülke yetkili otoritesinden gönderilen resmi belge üzerinde yapılacak değerlendirme ve ISPM 15 kontrol görevlilerince kullanıcı ve tedarikçiye yapılacak denetim sonucunda;

1) Tedarikçide, 8 inci maddenin ikinci fıkrası ve 15 inci maddede belirtilen hususlardan herhangi birine aykırı işlem yaptığının tespit edilmesi.

2) Kullanıcıların 7 nci maddenin birinci fıkrasının (c) bendine, 8 inci maddenin ikinci fıkrasına ve 15 inci maddede belirtilen hususlardan herhangi birine aykırı işlem yaptığının tespit edilmesi.

(2) Aşağıda belirtilen durumlarda, ilgili işletme veya kişilere; 5996 sayılı Kanunun 38 inci maddesinin birinci fıkrasının (e) bendinde belirtilen idari para cezaları uygulanır:

a) İzin belgeli işletmelerin; 5 inci maddenin beşinci fıkrasına, 7 nci ve 8 inci maddelere, 16 ncı maddenin üçüncü ve dördüncü fıkralarına, 22 nci maddenin dördüncü fıkrasına ve Ek-1'de yer alan Ahşap Ambalaj Malzemeleri ile İlgili Onaylı Tedbirler ve ISPM 15 İşaretleme Esaslarından herhangi birine aykırı işlem yaptığının tespit edilmesi.

b) İhraç ürün beraberinde kullanılan ahşap ambalaj malzemeleri ile ilgili ISPM 15 standardına uygun olmadığı gerekçesiyle, yurt dışından Genel Müdürlüğe yapılan bildirim nedeniyle, bildirim yapan ülke yetkili otoritesinden gönderilen resmi belge üzerinde yapılacak değerlendirme ve ISPM 15 kontrol görevlilerince izin belgeli işletmede yapılacak denetim sonucunda 7 nci maddeye, 8 inci maddeye ve Ek-1'de yer alan Ahşap Ambalaj Malzemeleri ile İlgili Onaylı Tedbirler ve ISPM 15 İşaretleme Esaslarından herhangi birine aykırı işlem yaptığının tespit edilmesi.

(3) İzin belgeli işletmelerin; 17 nci madde kapsamında askı işlemi uygulanmasına rağmen faaliyetine devam ettiğinin tespit edilmesi durumunda izin belgeli işletmenin işaretleme izin belgesi almadan işaretleme yaptığının tespit edilmesidir.

(4) 12 nci maddenin ikinci fıkrasının (b) bendine aykırı davranan işletme yetkililerine, 5996 sayılı Kanunun 41 inci maddesinin birinci fıkrasının (ç) bendinde belirtilen idari para cezası uygulanır.

(5) Yurt dışından alınan geri bildirimlerde; ISPM 15 kontrol görevlilerince yapılacak denetim sonucunda, izin belgeli işletmelerde 5 inci maddenin beşinci fıkrasına, 7 nci ve 8 inci maddelere, 16 ncı maddenin üçüncü ve dördüncü fıkralarına ve Ek-1'de yer alan Ahşap Ambalaj Malzemeleri ile İlgili Onaylı Tedbirler ve ISPM 15 İşaretleme Esaslarına, tedarikçilerde ise 5 inci maddenin yedinci fıkrasına, 8 inci maddenin ikinci fıkrasına, 13 üncü maddenin altıncı fıkrasına ve 15 inci maddede belirtilen hususlardan herhangi birine aykırı işlem yaptığının tespit edilmesi durumunda 5996 sayılı Kanunun 31 inci maddesinin altıncı fıkrası hükümleri uygulanır.

(6) Uygulanan idari para cezası işlemleri, beklemeksizin Genel Müdürlüğe bildirilir.

### **Uygun olmayan ahşap ambalaj malzemeleri**

**MADDE 19-** (1) Ahşap ambalaj malzemelerine, izin belgesi almadan ISPM 15 işaretleme, izlenebilirlik işaretleme ve karekod basılması, tedarikçilerin ISPM 15 standardına ve bu Yönetmelik hükümlerine uygun olmayan, serbest dolaşıma giren ve alış faturası ile belgelendirilemeyen ahşap ambalaj malzemesi satışı yaptığının tespit edilmesi veya izin belgeli işletmede, 7 nci ve 8 inci maddeler ile Ek-1'de yer alan Ahşap Ambalaj Malzemeleri ile İlgili Onaylı Tedbirler ve ISPM 15 İşaretleme Esaslarından herhangi birine aykırı işlem yapıldığının tespit edilmesi durumunda aşağıda belirtilen tedbir ve yaptırımlar uygulanır:

a) Tedarikçilerin ve izin belgesiz işletmelerin; zararlı organizmalarla mücadeleye aykırı işlem yaptığının tespit edilmesidir. Satışı yapılan ahşap ambalaj malzemelerinin, 5996 sayılı Kanunun 32 nci maddesinin birinci fıkrasının (a) bendine göre piyasaya arzı yasaklanır, piyasaya arz edilenler aynı fıkranın (b) bendine göre, işaretleme yapan işletme tarafından toplanır. Ahşap ambalaj malzemeleri; işletme tarafından toplatılmaması durumunda, 5996 sayılı Kanunun 42 nci maddesinin dördüncü fıkrası gereği, ilgili il müdürlüğü veya müdürlük tarafından toplatılır, toplatma masrafının iki katı tutarın işletme tarafından ödenmesi için bir aylık ödeme süresi verilir. Söz konusu ahşap ambalaj malzemelerinde bulunan ISPM 15 işaretleri, izlenebilirlik işareti ve karekod, işaretleme yapan işletme tarafından, kazıma veya boyama yöntemi ile yok edilir.

b) İzin belgeli işletmenin; ISPM 15 işaretleme, izlenebilirlik işareti ve karekod bastığı ahşap ambalaj malzemelerinin, 5996 sayılı Kanunun 32 nci maddesinin birinci fıkrasının (a) bendine göre piyasaya arzı yasaklanır. Piyasaya arz edilenler aynı fıkranın (b) bendine göre, işaretleme yapan işletme tarafından toplanır. Ahşap ambalaj malzemeleri; işletme tarafından

toplatılmaması durumunda, 5996 sayılı Kanunun 42 nci maddesinin dördüncü fıkrası gereği, ilgili il müdürlüğü veya müdürlük tarafından toplatılır, toplatma masrafının iki katı tutarın işletme tarafından ödenmesi için bir aylık ödeme süresi verilir. Söz konusu ahşap ambalaj malzemelerinde bulunan ISPM 15 işareti, izlenebilirlik işareti ve karekod işaretleme yapan işletme tarafından, kazıma veya boyama yöntemi ile yok edilir.

### **İzin belgesi iptali**

**MADDE 20-** (1) Aşağıdaki hallerde, ilgili işletmelerin izin belgeleri iptal edilir:

a) İşletmenin izin belgesi, 17 nci maddenin birinci fıkrası hükümlerine göre ISPM 15 ve izlenebilirlik işaretleme yetkisi askıya alındığı halde, 5996 sayılı Kanunun 38 inci maddesinin birinci fıkrasının (e) bendi hükümlerine göre, verilen süre sonunda askıya almayı gerektiren durumun devam ettiğinin tespit edilmesi.

b) İşletmenin; yetkili kurum veya kuruluş tarafından yapılan numarataj çalışmaları hariç olmak üzere, izin belgesinde yazılı adreste bulunmadığının tespit edilmesi.

c) İşletmenin, işi bıraktığının tespit edilmesi.

ç) İşletmecilerin; il müdürlüğü, müdürlük veya Genel Müdürlüğe verdiği resmi belgelerde, gerçeğe aykırı bilgi ve belge verildiğinin tespit edilmesi.

d) İşletmecilerin, izin belgesinin iptalini talep etmesi.

(2) İzin belgesi, ISPM 15 işaretleme yetkisi iptal edilen işletmelerin izin belgesi ve ISPM 15 işaret kalıpları, ISPM 15 kontrol görevlilerince teslim alınır. Teslim alınan izin belgesi il müdürlüğü veya müdürlükteki firmaya ait arşiv dosyasında muhafaza edilir, işaret kalıpları ise imha edilir.

(3) İşletmenin isteği ile iptal edilenler hariç, izin belgesi iptal edilen işletmelerin, iptal tarihinden itibaren iki yıl içerisinde yaptıkları izin belgesi başvuruları kabul edilmez.

### **Tedarikçi kayıt belgesi ve işaretleme aparatı satış belgesi iptali**

**MADDE 21-** (1) Aşağıdaki hallerde, ilgili işletmelerin ahşap ambalaj malzemesi tedarikçi kayıt belgesi ve işaretleme aparatı satış belgesi iptal edilir:

a) İşletmenin işi bıraktığının tespit edilmesi.

b) İşletmenin yetkili kurum veya kuruluş tarafından yapılan numarataj çalışmaları hariç olmak üzere, kayıt belgesinde yazılı adreste bulunmadığının tespit edilmesi.

c) İşletmelerin il müdürlüğü veya müdürlüğe verdiği resmi belgelerde, tahrifat veya sahtecilik yaptığının tespit edilmesi.

ç) İşletmelerin belgelerinin iptalini talep etmesi.

(2) Ahşap ambalaj malzemesi tedarikçi kayıt belgesi ve işaretleme aparatı satış belgesi iptal edilen işletmelerin belgeleri ISPM 15 kontrol görevlilerince teslim alınır. Teslim alınan belgeler il müdürlüğü veya müdürlükte işletmenin dosyasında muhafaza edilir.

## **SEKİZİNCİ BÖLÜM Çeşitli ve Son Hükümler**

### **Diğer hükümler**

**MADDE 22-** (1) Kullanıcının, ticari bir amaç taşımadan sadece kendisine ait ihraç ürününde kullanmak üzere ahşap ambalaj malzemelerine ISPM 15 işaretleme, izlenebilirlik işareti ve karekod basmak için izin belgesi almış, hem kullanıcı hem izin belgeli işletme olması halinde, bu kullanıcıların, ISPM 15 kayıt defterlerinin satış bölümüne ilgili partiye ait ısıl işlem görmüş ahşap ambalaj malzemeleri miktarının, hangi tarihte, hangi ülkeye yapılan ihraç ürün beraberinde kullanmış ise sadece ülke adı, ihracat tarihi ve miktar bilgilerini yazması gerekir.

(2) İzin belgeli, tedarikçi kayıt belgeli ve işaretleme aparatı satış belgeli işletmelerin iptal ve belge yenileme başvuruları, ilk defa izin belgesi alacak işletmelerin başvuruları, tedarikçi kayıt belgesi alacak işletmelerin başvuruları ile işaretleme aparatı satış belgesi başvurusu yapan işletmelerin bilgileri, başvuruların il müdürlüğü veya müdürlükçe onaylanması sonrasında, il

müdürlüğü veya müdürlükçe Genel Müdürlüğe bildirilir. İşletmelerin bilgileri Genel Müdürlükçe Bakanlığın resmi internet sitesinde yayımlanır.

(3) Ticari bir amaçla ısıtma işlem uygulaması ve ISPM 15 işaretlemesi yapmayan, sadece kendi ihraç ürünü için ihtiyaç duyduğu ahşap ambalaj malzemelerine ısıtma işlem uygulaması ve ISPM 15 işaretlemesi yapan kullanıcılar için 4 üncü maddenin birinci fıkrasının (kk) bendinde belirtilen asgari 50 m<sup>3</sup> ısıtma işlem fırın büyüklüğü hükmü aranmaz.

(4) Sadece 7 nci maddenin birinci fıkrasının (ç) bendinde belirtilen kompozit malzemelerden elde edilen meyve kasaları ve kutu gibi malzemelerin bileşenlerine ısıtma işlem uygulaması ve ISPM 15 işaretlemesi yapan izin belgeli işletmeler için 4 üncü maddenin birinci fıkrasının (kk) bendinde belirtilen asgari 50 m<sup>3</sup> ısıtma işlem fırın büyüklüğü hükmü aranmaz. Bu fıkra hükümlerine göre faaliyette bulunan işletmeler kompozit malzemelerden elde edilen meyve kasaları ve kutu gibi bileşenler dışında palet, sandık, kasa, istif tahtası, kablo makarası ve bobin makarası gibi monte ve demonte ahşap ambalaj malzemelerine ısıtma işlem uygulaması yapamaz. Yapanlar hakkında izin belgesi almadan ISPM 15 işaretlemesi yapıldığına hükmedilir.

(5) 1/7/2025 tarihinden önce izin belgesi alan işletmeler, izin belgesi yenileme başvurusunda bulunması durumunda, bunlar için Ek-1’de yer alan Ahşap Ambalaj Malzemeleri ile İlgili Onaylı Tedbirler ve ISPM 15 İşaretleme Esaslarında belirtilen 00-000 kodlarına ait işaret numarası düzenlenmez. Bu işletmeler 1/7/2025 tarihinden önce kendilerine verilen, izin belgesinde yer alan işaret numarasını, izin belgelerindeki haliyle kullanmaya devam eder.

(6) 1/7/2025 tarihinden önce izin belgesi alan işletmeler, izin belgesi iptal başvurusunda bulunması ve tekrar aynı işaret numarası için izin belgesi almak üzere müracaat etmesi durumunda, bu işletmeler için Ek-1’de yer alan Ahşap Ambalaj Malzemeleri ile İlgili Onaylı Tedbirler ve ISPM 15 İşaretleme Esaslarında belirtilen 00-000 kodlarına ait işaret numarası düzenlenmez. Bu işletmeler 1/7/2025 tarihinden önce kendilerine verilen, iptal edilen izin belgesinde yer alan işaret numarasını, yeni düzenlenen izin belgesinde kullanmaya devam eder.

(7) Ahşap ambalaj malzemelerinin üzerine uygulanacak karekod basımı ve karekodlu ısıtma işlem çıktılarına ilişkin usul ve esaslar Bakanlıkça yönerge ile belirlenir.

### **Yürürlükten kaldırılan yönetmelik**

**MADDE 23-** (1) 25/5/2019 tarihli ve 30784 sayılı Resmî Gazete’de yayımlanan Ahşap Ambalaj Malzemelerinin Isıtma İşleme Tabi Tutulması ve İşaretlenmesine Dair Yönetmelik yürürlükten kaldırılmıştır.

### **Geçiş hükümleri**

**GEÇİCİ MADDE 1-** (1) 1/7/2025 tarihinden önce izin belgesi alan ve 4 üncü maddenin birinci fıkrasının (kk) bendinde belirtilen 50 m<sup>3</sup>’ten küçük HT ısıtma işlem fırınına sahip olan işletmeler, 1/7/2025 tarihinden sonra 5 inci maddenin beşinci fıkrasının (a), (b), (c) ve (d) bentlerinde belirtilen izin belgesine esas denetim gerektiren izin belgesi yenileme müracaatında bulunmaları durumunda, müracaatta bulunduğu HT ısıtma işlem fırınına 4 üncü maddenin birinci fıkrasının (kk) bendinde belirtilen 50 m<sup>3</sup> büyüklüğe uygun hale getirir. HT ısıtma işlem fırınına asgari 50 m<sup>3</sup> büyüklüğe uygun hale getirmeyen bu kapsamdaki işletmelerin izin belgeleri yenilenmez.

(2) 1/7/2025 tarihinden önce izin belgesi almış olan işletmeler, sahibi oldukları işaretleme aparatına ait sayı ve bilgileri içeren Ek-20’de yer alan taahhünameyi 1/7/2025 tarihinden itibaren faaliyette buldukları ildeki il müdürlüğü veya müdürlüğe verir. 31/12/2025 tarihine kadar Ek-20’de yer alan taahhünameyi vermeyen işletmelerin izin belgeleri askıya alınır. Askıya alma işlemi sonunda halen Ek-20’de yer alan taahhünameyi vermeyen işletmelerin izin belgeleri iptal edilir.

(3) 1/7/2025 tarihinden önce izin belgesi alan işletmeler, Ek-5’te yer alan İzin Belgeli İşletmenin Isıtma İşlem Fırını/Isıtma Sistemi/Kontrol Odasının İşletme İçerisinde Bulunduğu Yeri Gösterir Krokiyi 31/12/2025 tarihine kadar faaliyette buldukları ildeki il müdürlüğü veya müdürlüğe verir. İzin Belgeli İşletmenin Isıtma İşlem Fırını/Isıtma Sistemi/Kontrol Odasının İşletme İçerisinde Bulunduğu Yeri Gösterir Kroki, ISPM 15 kontrol görevlilerince 1/1/2026 ile 30/6/2026 tarihleri arasında yapılacak izin belgeli işletmelerin birinci altı aylık denetiminde, işletmede bulunan ısıtma işlem fırını, kontrol odası ve ısıtma sisteminin onayladığı yerde ve sayısı ile uyumlu

olması koşuluyla onaylanarak işletmenin il müdürlüğü veya müdürlükteki arşiv dosyasına ilave eder.

(4) 1/7/2025 tarihinden önce merkez ve şubelerine farklı ISPM 15 işaret numarası verilen işletmeler, talep etmeleri durumunda, 5 inci maddenin dördüncü fıkrasının (c) bendinde belirtilen hükümlerden yararlanarak şubeleri için merkezlerine ait olan ISPM 15 işaretleme numarasını kullanabilirler. Şubelerin merkeze ait ISPM 15 işaret numarasını kullanabilmesi için 5 inci maddenin beşinci fıkrasının (f) bendi kapsamında şubeye ait izin belgesinin yenilenmesi gerekir. Bu durumda şubeye ait ISPM 15 işaret numarası hiçbir işletmeye verilmemek üzere iptal edilir.

(5) 1/7/2025 tarihinden önce izin belgeli işletmeler ile istihdam edilen ısı işlem operatörleri arasında imzalanan iş sözleşmelerinin geçerliliği devam eder.

(6) 1/7/2025 tarihinden önce izin belgesi alan işletmeler, kullanmakta oldukları bilgisayar kontrollü otomasyon sisteminin sahibi olan işletmelere, kullandıkları bilgisayar kontrollü otomasyon sistemlerini 6 ncı maddenin birinci fıkrasının (c) bendinde ve 11 inci maddenin ikinci fıkrasında belirtilen özellikleri sağlayacak şekilde 1/7/2025-30/6/2026 tarihleri arasında güncellettirir. Güncellenme hizmeti fatura ile belgelendirilerek, fatura örneği il müdürlüğü veya müdürlüğe ibraz edilir. Bu fıkra kapsamındaki bilgisayar kontrollü otomasyon sistemi güncellenmesinde izin belgesi yenilenmez. İzin belgeli işletmelerin, kullanmakta olduğu bilgisayar kontrollü otomasyon sistemini, otomasyon sisteminin sahibi olan işletmeye, 6 ncı maddenin birinci fıkrasının (c) bendinde ve 11 inci maddenin ikinci fıkrasında belirtilen özellikleri sağlayacak şekilde 30/6/2026 tarihine kadar günceltememesi halinde kullanmış oldukları bilgisayarlı otomasyon sistemlerini, bu Yönetmelik hükümlerine uygun bir şekilde yapan, herhangi bir işletmeye ait bilgisayar kontrollü otomasyon sistemi ile 1/7/2026-31/12/2026 tarihleri arasında değiştirmesi gerekir. Bu değişikliğin gerçekleştirilmesi halinde 5 inci maddenin beşinci fıkrasının (b) bendi kapsamında izin belgesi yenilenir. 1/1/2027 tarihinden itibaren bilgisayar kontrollü otomasyon sistemini değiştirmemiş işletmelerin izin belgeleri askıya alınır. Askıya alma işlemine ait sürenin bitiminde halen bilgisayar kontrollü otomasyon sistemi değiştirmemiş işletmelerin izin belgeleri iptal edilir.

(7) 22 nci maddenin yedinci fıkrasında belirtilen yönerge, yürürlüğe girinceye kadar tüm iş ve işlemler karekod uygulanmadan yürütülür.

### **Yürürlük**

**MADDE 24-** (1) Bu Yönetmeliğin;

- a) 1inci, 2 nci ve 3 üncü maddeleri, 5 inci maddesinin yedinci fıkrası, 14 üncü maddesinin birinci fıkrasının (a) ve (b) bendi ile (c) bendinin (3) ve (4) numaralı alt bentleri, 16 ncı maddesinin birinci fıkrasının (a) bendi ve beşinci fıkrası, 24 üncü ve 25 inci maddeleri 1/1/2025 tarihinde,
- b) Diğer hükümleri 1/7/2025 tarihinde, yürürlüğe girer.

### **Yürütme**

**MADDE 25-** (1) Bu Yönetmelik hükümlerini Tarım ve Orman Bakanı yürütür.

## AHŞAP AMBALAJ MALZEMELERİ İLE İLGİLİ ONAYLI TEDBİRLER VE ISPM 15 İŞARETLEME ESASLARI

(1) Bu Yönetmelik kapsamındaki ahşap ambalaj malzemeleri hakkındaki onaylı tedbirler aşağıda yer almaktadır.

a) Kabuğu soyulmuş ahşap kullanımı:

1) Bu Yönetmelik kapsamındaki ahşap ambalaj malzemelerinin, kabuğu soyulmuş ahşaptan yapılmış olması gerekir.

b) Isıl işlem fırını ile ısıl işlem uygulaması (HT):

1) Bu Yönetmelik kapsamındaki ahşap ambalaj malzemelerinin, Yönetmelikte belirtilen esaslara göre, ısıl işlem fırını ile ısıl işlem uygulaması yapılmasıdır ve işareti HT' dir.

c) Dielektrik ısıtma yöntemi ile ısıl işlem uygulaması (DH):

1) Bu Yönetmelik kapsamındaki ahşap ambalaj malzemelerine, Yönetmelikte belirtilen esaslara göre, dielektrik ısıtma yöntemi ile ısıl işlem uygulaması yapılmasıdır ve işareti DH' dir.

ç) Metil bromür (MB) ile fümigasyon işlemi:

1) Bu Yönetmelik kapsamındaki ahşap ambalaj malzemelerinin, MB gazı ile zararlılardan temizlenmesi işlemidir ve bu teknik Ülkemizde kullanılamaz.

d) Sülfürlü Florür (SF) ile fümigasyon işlemi:

1) Bu Yönetmelik kapsamındaki ahşap ambalaj malzemelerinin, SF gazı ile zararlılardan temizlenmesi işlemidir ve bu teknik Ülkemizde kullanılamaz.

(2) ISPM 15 işaretleme:

a) İzin belgeli işletme tarafından, aşağıda gösterilen ISPM 15 işaret örneklerinden biri; bu işareti taşıyan ahşap ambalaj malzemelerinin, onaylanmış bir tedbir kapsamında işlem ve kontrolden geçtiğini belgelemek maksadı ile kullanılır.

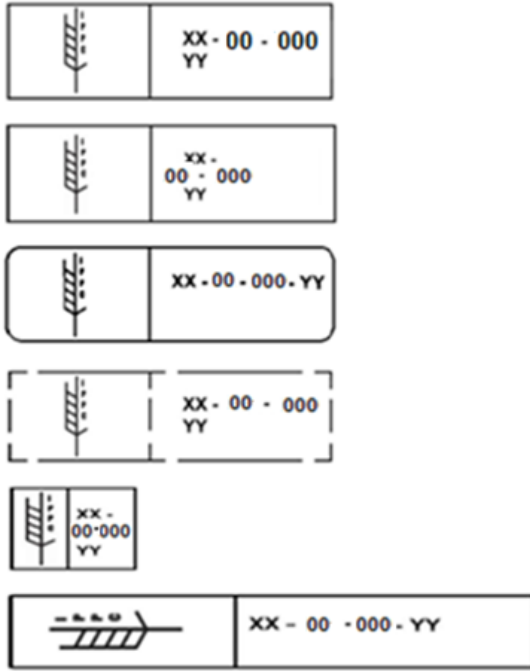

b) ISPM 15 işaretinde şunlar bulunur:

1) Sembol: IPPC' nin başak amblemi içerisindeki yazısıdır.

2) XX: İki harfli ülke kodudur (TR). Ülke kodu; izin belgeli işletmenin numarasından, bir kısa çizgi ile ayrılır.

3) (00-000): İl müdürlüğü veya müdürlükçe verilen, izin belgeli işletmeye özel numaradır. (00: il trafik kodu, 000:işletme numarası)

4) YY: Kullanılan onaylanmış tedbirlere ilişkin olarak, uygulanan ısıl işlem türü hakkındaki IPPC kısaltmalarıdır (HT veya DH). Bu kısaltmalar, ülke kodu ve izin belgeli işletme numarasının bulunduğu sıranın altında yer alır veya aynı sırada bulunması halinde bir kısa çizgi ile ayrılır.

5) ISPM 15 işaretinin içerisinde, başka herhangi bir sembol veya bilgi yer alamaz.

c) ISPM 15 işaretleme:

1) Bu fıkranın (a) bendinde gösterilen altı adet örnekten birine uygun olması,





**BAŞVURU DİLEKÇELERİ****Ek-2/A**

Konu: İlk Defa İzin Belgesi Almak İçin Başvuru

...../...../ 20...

.....MÜDÜRLÜĞÜNE

Ahşap ambalaj malzemesi işaretleme izin belgesi almak istiyoruz. Yönetmelik kapsamında istenilen başvuru belgeleri ektedir. Gereğini arz ederim.

Yetkilinin İmzası  
Yetkilinin Adı SOYADI  
İşletmeye ait kaşe

İşletmenin Unvanı:  
İşletmenin Adresi:  
İşletmenin Vergi Numarası:  
Yetkili Kişi TC No:

**Ekler:**

.....

**Ek-2/B**

Konu: İzin Belgesi Yenileme Başvurusu

...../...../ 20...

.....MÜDÜRLÜĞÜNE

TR-.....-HT işaret numaralı ahşap ambalaj malzemesi işaretleme izin belgeli işletmeyiz. ....nedeniyle izin belgemizin yenilenmesini talep ediyoruz. Yönetmelik kapsamında istenilen başvuru belgeleri ektedir. Gereğini arz ederim.

Yetkilinin İmzası  
Yetkilinin Adı SOYADI  
İşletmeye ait kaşe

İşletmenin İzin Belgesindeki Unvanı:  
İşletmenin İzin Belgesindeki Adresi:  
İşletmenin Yeni Unvanı:  
İşletmenin Yeni Adresi:  
İşletmenin Vergi Numarası:  
Yetkili Kişi TC No:

**Ekler:**

.....

**Ek-2/C**

Konu: İzin Belgesi İptal/İptal Edilen Numaranın Tekrar Alınması Başvurusu

...../...../ 20...

.....MÜDÜRLÜĞÜNE

TR-.....-HT işaret numaralı ahşap ambalaj malzemesi işaretleme izin belgemizin; iptal edilmesini/yeniden aynı işaret numarası ile tarafımıza verilmesini talep ediyoruz. Gereğini arz ederim.

Yetkilinin İmzası  
Yetkilinin Adı SOYADI  
İşletmeye ait kaşe

İşletmenin Unvanı:  
İşletmenin Adresi:  
İşletmenin Vergi Numarası:  
Yetkili Kişi TC No:

**Ekler**

.....

**ISIL İŞLEM FIRINI TEKNİK ÖZELLİKLERİ**Isıl İşlem Fırınının İçine Ait:

En (Fırının İç Genişliği) : .....m.

Boy (Fırının İç Uzunluğu) : .....m.

Yükseklik (Fırının İç Yüksekliği) : .....m.

Fırın İç Hacmi: En x Boy x Yükseklik = .....m<sup>3</sup>

Isıl İşlem Uygulaması Yapılabilir Fırın Hacmi: Fırın iç hacmi – A veya B = .....m<sup>3</sup>

(HT için = A; fırın içerisindeki fan, asma tavan, serpantin vb. yapıların fırın içerisinde kapladığı toplam alana ait hacim)

(DH için = B; fırın içerisindeki mikrodalga ısıtma ve radyo frekans sistemi vb. yapıların fırın içerisinde kapladığı toplam alana ait hacim)

Isıl işlem fırını : (HT) (DH)

Isıl işlem fırını ısıtma yöntemi:

Isıl işlem fırını ısıtma sisteminin enerji kaynağı:

Isıl işlem fırını ısıtma sisteminin gücü:

Isıl işlem fırını ısıtma sisteminin mevcut ısıtma kapasitesi:

Isıl işlem fırını içerisinde istif yukarısında fırın tavanının konumu ve yüksekliği:

Isıl işlem fırını içerisinde hava akışını sağlayan cihazların (fan, vantilatör ve benzeri) çeşidi, konumu, sayısı ve toplam kapasitesi:

Isıl işlem fırın içerisinde ısıtıcıların konumu ve sayısı:

Isıl işlem fırını üzerinde hava çıkışlarının konumu:

Isıl işlem fırın duvarları izolasyon türü:

Isıl işlem fırınının tahliyesi için hava çıkışlarının türü ve sayısı:

Isıl işlem fırını kontrol sistemi türü:

Isıl işlem fırını ahşap sıcaklık ölçer tipi ve sayısı:

Isıl işlem fırını ortam sıcaklık ölçer tipi ve sayısı:

Isıl işlem fırını ısıtma sisteminin, imalat sahibi ve markası:

Kamera sistemi çözünürlüğü:

Bilgisayar kontrollü otomasyon sistemi üreticisi:

Isıl işlem fırını kuran işletmenin adı ve/veya unvanı ve imzası:

Isıl işlem fırını kurduran işletmenin adı ve/veya unvanı ve imzası:

**ISIL İŞLEM OPERATÖRÜ İŞ SÖZLEŞMESİ**  
(Noter Onaylı)

Aşağıda isim (unvan) ve adresleri yazılı bulunan işveren ile işçi arasında “SÜRESİ BELİRSİZ / KISMİ SÜRELİ İŞ SÖZLEŞMESİ” yapılmıştır. Taraflar bundan sonra “işveren” ve “işçi” olarak anılacaktır.

**1- TARAFLAR****İŞVERENİN**

Adı Soyadı (Unvanı) : .....

Adresi : .....

Telefon : .....

**İŞVEREN VEKİLİ**

Adı, Soyadı, Unvanı : .....

Telefon : .....

**İŞÇİNİN**

Adı Soyadı : .....

TC Kimlik No : .....

Baba adı : .....

Doğum Yeri ve Yılı : .....

İkamet adresi : .....

Telefon : .....

**2- İŞÇİNİN ÇALIŞMA ADRESİ :** .....**3- YAPILACAK İŞ:** “Ahşap Ambalaj Malzemelerinin Isıl İşleme Tabi Tutulması ve İşaretlenmesine Dair Yönetmelik” kapsamındaki Isıl İşlem Operatörlüğü**4- SÖZLEŞMENİN İMZALANMA TARİHİ:**

İŞVEREN VEYA VEKİLİ	ISIL İŞLEM OPERATÖRÜ

**İZİN BELGELİ İŞLETMENİN ISIL İŞLEM FIRINI/ISITMA SİSTEMİ/KONTROL ODASININ İŞLETME İÇERİSİNDE BULUNDUĞU YERİ GÖSTERİR KROKİ**

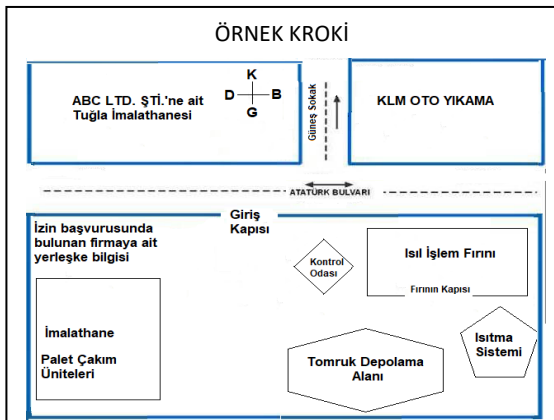

**AÇIKLAMA:**

--Kroki üzerinde, **ıslı işlem fırını, kontrol odası ve ısıtma sisteminin** yeri mutlaka gösterilecektir.

--Gösterilmesi zorunlu bu üç yapıya ilave olarak işletme içerisindeki diğer yapıların konumuna da bu üç yerin yerini daha anlaşılır kılabilmek için yer verilebilir.

**ISPM 15 Kontrol Görevlileri**

Adı Soyadı :

Unvanı :

İmzası :

Adı Soyadı :

Unvanı :

İmzası :

İşletme Yetkilisi veya İşletmede İstihdam Edilen Isıl İşlem Operatörü

Adı Soyadı :

Unvanı :

İmzası :

## ISIL İŞLEM UYGULAMASI FIRIN İÇİ SICAKLIK ÖLÇER YERLEŞİM ŞEMASI

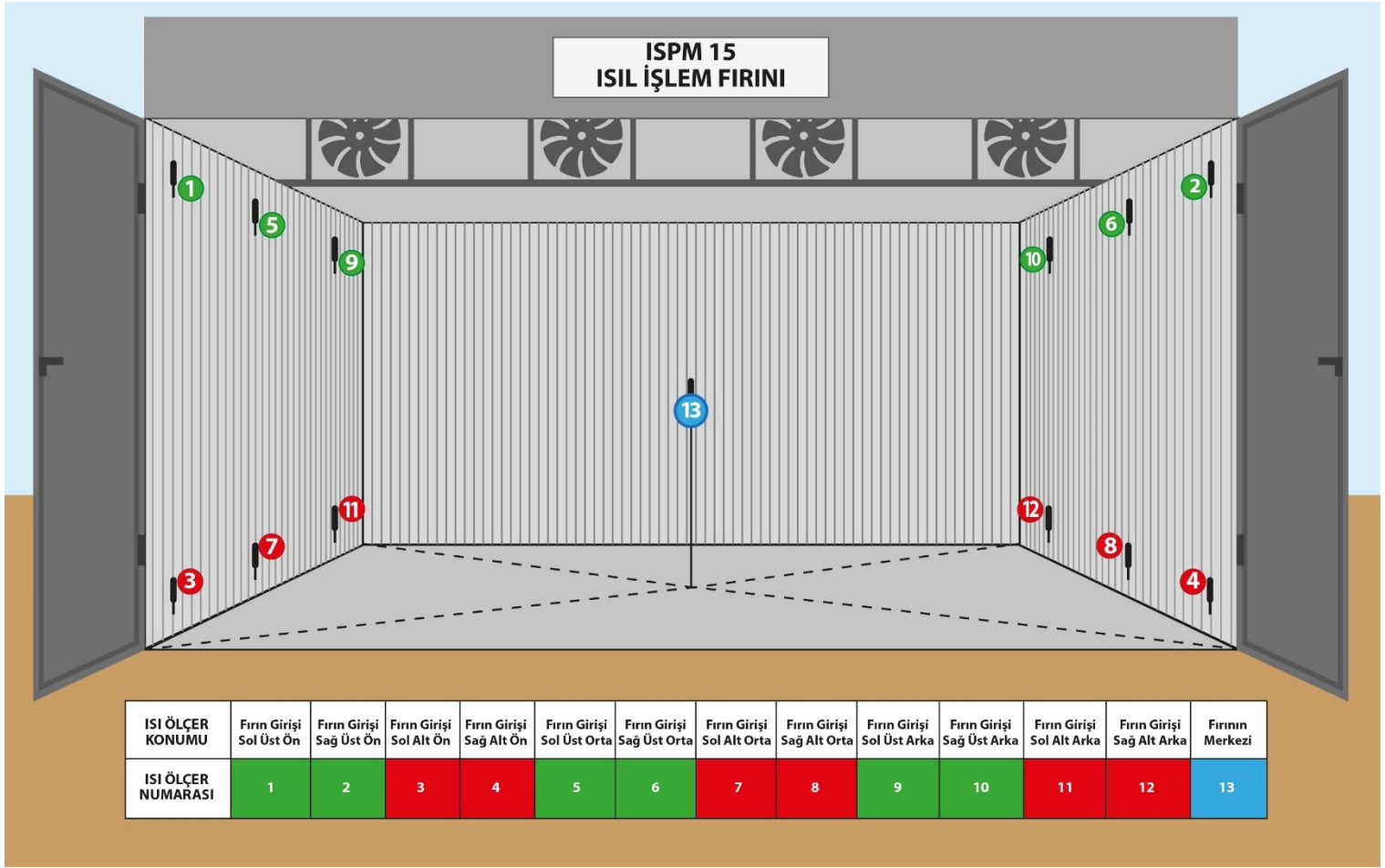

Isıl işlem fırınında en geç ısınan ahşap sıcaklık ölçer numaraları:

- 1- .....
- 2- .....
- 3- .....
- 4- .....

ISPM 15 Kontrol Görevlileri

İşletmede İstihdam Edilen  
Isıl İşlem Operatörü

Adı Soyadı: ..... Adı Soyadı: ..... Adı Soyadı: .....  
Unvanı : ..... Unvanı : ..... Unvanı : .....  
İmzası : ..... İmzası : ..... İmzası : .....

## AHŞAP AMBALAJ MALZEMESİ İŞARETLEME İZİN BELGESİNE ESAS DENETİM RAPORU

RAPORUN DÜZENLENDİĞİ İL MÜDÜRLÜĞÜ /MÜDÜRLÜK		:	.....
RAPORUN DÜZENLENME TARİHİ		:	...../...../20.....
İŞLETME SAHİBİ ADI SOYADI VEYA UNVANI		:	.....
1	İşletmenin Adres Bilgileri	Adres:	
2	Isıl İşlem Operatör Bilgileri	<b>1.Operatör</b>	
		Adı ve Soyadı :	
		T.C. Kimlik No :	
		Belge Tarih ve No'su :	
		Belgenin Alındığı Kurum :	
		İş Sözleşmesi Tarihi :	
		<b>2.Operatör</b>	
		Adı ve Soyadı :	
		T.C. Kimlik No :	
		Belge Tarih ve No'su :	
		Belgenin Alındığı Kurum :	
		İş Sözleşmesi Tarihi :	
3	Isıl İşlem Fırın Bilgileri (Fırın No:.....)	Fırın Sayısı:.....adet	
		Fırın İçin Tespit Edilen İç Ölçüler: En:.....Boy:..... Yükseklik:.....	
		Ek-3 Belgesindeki Ölçüler: En:.....Boy:..... Yükseklik:.....	
		Fırın İç Hacmi: En x Boy x Yükseklik = .....m <sup>3</sup>	
		Isıl İşlem Yapılabilecek Fırın Hacmi: Fırın Hacmi x 0,65 = .....m <sup>3</sup>	
4	Otomatik Çakım ve İşaretleme Hattı	Var : [ ] Otomatik çakım ve ISPM 15 işaretleme hat sayısı :.....	
		Yok : [ ]	
		Açıklama:	
5	Sıcaklık Ölçerler ve Veri Kayıt Ekipmanları Sensör Kalibrasyon Bilgileri	Sıcaklık Ölçer Kalibrasyon Sertifika Tarihi:	
		En Yüksek Sapma Derecesi:	
		En Yüksek Sapma Derecesi ..... olduğundan,	
		56 °C yerine ..... °C alınmıştır.	
		Veri Kayıt Ekipmanı Kalibrasyon Sertifika Tarihi:	
		En Düşük Sapma Derecesi:	
		En Yüksek Sapma Derecesi:	
6	Isıl İşlem Fırını İçerisine Konulan Ahşap Malzeme Bilgileri	Ahşap Malzemenin Çeşidi:	
		Monte Ahşap Malzemenin Ölçüleri (metre): En:.....Boy:..... Yükseklik:.....	
		Monte Ahşap Malzeme Hacmi: En x Boy x Yükseklik = .....m <sup>3</sup>	
		Monte Ahşap Malzeme Adedi: Isıl İşlem Yapılabilecek Fırın Hacmi/Monte Ahşap Malzeme Hacmi=.....adet	
		Demonte Ahşap Malzeme Hacmi: En x Boy x Yükseklik = .....m <sup>3</sup>	
		Demonte Ahşap Malzeme Miktarı: Isıl İşlem Yapılabilecek Fırın Hacmi/Demonte Ahşap Malzeme Hacmi=.....m <sup>3</sup>	
7	En Geç Isınan Sensörlerin Belirlenmesi	1- T.....	
		2- T.....	
		3- T.....	
		4- T.....	
8	Ek-3 Bilgileri	Isıtma Sistemi Kapasitesi:.....kk/sa	
		Fan:..... Adet	
		Vantilatör:..... Adet	
		Diğer:..... Adet	
9	Fırını Kuran Firmanın Adı Soyadı veya Unvanı	.....	
10	SONUÇ	Ahşap ambalaj malzemesi üzerinde yapılan izine esas denetim testi sonucunda .....unvanlı işletmenin ahşap ambalaj malzemesi işaretleme izin belgesine esas denetimi yukarıda belirtilen tespitler doğrultusunda UYGUNDUR / UYGUN DEĞİLDİR	

## ISPM 15 Kontrol Görevlileri

Adı Soyadı :  
Unvanı :  
İmzası :

Adı Soyadı :  
Unvanı :  
İmzası :

T.C.  
(REPUBLIC OF TÜRKİYE)  
TARIM VE ORMAN BAKANLIĞI  
(MINISTRY OF AGRICULTURE AND FORESTRY)  
AHŞAP AMBALAJ MALZEMESİ İŞARETLEME İZİN BELGESİ  
(WOOD PACKAGING MATERIAL MARKING PERMIT CERTIFICATE)

Belge Tarihi (Certificate Date) : ...../...../.....  
 Belge Numarası (Certificate No) : .....  
 Yenileme Tarihi (Certificate Renewal Date) : ...../...../.....  
 Fırın Sayısı (Number of Furnaces) : .....

İşletmenin (Establishment Details);

Adı ve/veya Unvanı: .....  
 (Name and/or Title)  
 Adresi : .....  
 (Address)  
 Vergi Numarası : .....  
 (Tax ID No)  
 İşaret Türü : .....  
 (Marking Type)  
 İşaret Numarası : .....  
 (Marking No)

“Ahşap Ambalaj Malzemelerinin Isıl İşleme Tabi Tutulması ve İşaretlemesine Dair Yönetmelik” hükümlerine göre, ISPM 15 standardını yerine getirmiş bulunması sebebiyle, yukarıda belirtilen işletme adına, işbu Ahşap Ambalaj Malzemesi İşaretleme İzin Belgesi düzenlenmiştir.  
 (Pursuant to the regulations of “Regulation on Heat Treatment and Marking of Wooden Packaging Materials”, due it has satisfied the ISPM 15 standard, this Wooden Packaging Material Marking Permit Certificate has been issued on behalf of the aforementioned establishment.)

MÜDÜR / İL MÜDÜRÜ  
 (Director/ Provincial Director)

T.C.  
 (REPUBLIC OF TÜRKİYE)  
 TARIM VE ORMAN BAKANLIĞI  
 (MINISTRY OF AGRICULTURE AND FORESTRY)  
 ..... MÜDÜRLÜĞÜ  
 ..... (DIRECTORATE)  
 ISIL İŞLEM OPERATÖR BELGESİ  
 (HEAT TREATMENT OPERATOR CERTIFICATE)

Belge Tarihi ( Document Date ) : ...../...../.....  
 Belge Numarası ( Document Number ) : ...../.....  
 Yenileme Tarihi ( Renewal Date ) : ...../...../.....

Isıl İşlem Operatörünün (Heat Treatment Operator);

Adı Soyadı : .....  
 (Name, Surname)  
 T.C. Kimlik Numarası: .....  
 ( Turkish ID Number)  
 Mezun Olduğu Okul : .....  
 (School graduate)  
 Haberleşme Adresi : .....  
 (Notification Address)  
 Telefon (GSM) : .....  
 (Phone-GSM)

Yukarıda açık kimliği yazılı .....,  
 Müdürlüğümüzce, ..... tarihleri arasında düzenlenen, 'Isıl İşlem  
 Operatör Eğitimi' ne katılarak, bu eğitimi başarı ile bitirmiş bulunduğundan; işbu belge kendisine  
 verilmiştir. (The person whose ID is written above has successfully completed this training by participating in 'Heat Treatment Operator  
 Training' organized by Directorate of ..... on the date of ..... this document has been given to him.)

MÜDÜR/İL MÜDÜRÜ  
 (Director/ Provincial Director)



**AHŞAP AMBALAJ MALZEMESİ İŞARETLEME İZİN BELGELİ İŞLETMELERDE YAPILAN  
DENETİME AİT TUTANAK**

Tarım ve Orman Bakanlığınca, ISPM 15 işaretleme izni ve ahşap ambalaj malzemesi işaretleme izin belgesi verilmiş olan ve aşağıda bilgileri belirtilen işletmede, "Ahşap Ambalaj Malzemelerinin Isıl İşleme Tabi Tutulması ve İşaretlemesine Dair Yönetmelik" gereğince, ISPM 15 kontrol görevlileri tarafından, denetim ve aşağıdaki tespitler yapılmış olup, işbu "Denetim Tutanağı" iki suret olarak tanzim edilmiştir. ..../...../20.....

İzin belgeli işletmenin;

Adı ve/veya unvanı: .....

Adresi: .....

ISPM 15 İşaret Numarası: .....

1- İşletmenin; izin belgesinde belirtilen adreste bulunmaması, unvan değişikliği yapması, adresinin yetkili kurum veya kuruluş tarafından yapılan numarataj çalışmaları nedeniyle değişmesi ve işin bırakılması durumlarına yönelik tespitler: .....

2- İşletme yetkilisinin, işletmeyi denetime açma, ISPM 15 kontrol görevlilerine her türlü yardım ve kolaylığı sağlama, istenilen bilgi ve belgeleri ISPM 15 kontrol görevlilerine tam ve doğru olarak verme hususlarına aykırı davranışlarda bulunup bulunmadığına yönelik tespitler: .....

3- İşletmede bulunan; ısıl işlem fırınının veya bilgisayar kontrollü otomasyon sisteminin değişmesi, ısıl işlem fırınının yerinin değişmesi, ısıl işlem fırını ya da bilgisayar kontrollü otomasyon sistemi sayısında artış olması durumlarına yönelik tespitler: .....

4- İşletmenin, Yönetmeliğin 6 ncı maddesinde belirtilen; taşınması gerekli şartlardan herhangi birini kaybedip kaybetmediğine yönelik tespitler: .....

5- İşletmenin; Yönetmeliğin 7 ve 8 inci maddeleri ile Ek - 1' inde belirtilen esaslardan herhangi birine aykırı işlem yapıp yapmadığına yönelik tespitler: .....

6- İşletmede, ısıl işlem testi yapılıp yapılmadığı, yapıldı ise sonucu: .....

7- İşletmede ISPM 15 işaretlemesi yapılmış olan ahşap ambalaj malzemelerinden, numune alınıp alınmadığı: .....

Açıklamalar ve Diğer Hususlar:

.....  
.....  
.....  
.....  
.....  
.....  
.....

ISPM 15 Kontrol Görevlileri

İşletme Yetkilisi veya İşletmede  
İstihdam Edilen Isıl İşlem Operatörü

Adı Soyadı: ..... Adı Soyadı : ..... Adı Soyadı: .....

Unvanı : ..... Unvanı : ..... Unvanı : .....

İmzası : ..... İmzası : ..... İmzası : .....

**AHŞAP AMBALAJ MALZEMESİ İŞARETLEME İZİN BELGELİ İŞLETMELERİN  
DENETİM VERİLERİ**

İşletmenin			İşletmenin Taşınması Gerekli Şartlardan Herhangi Birini Kaybetme Durumu		İşletmede Yapılan İşlemlerin Uygunsuzluk Durumu		İşletmeye Uygulanan İdari Yaptırım	Denetimi Yapan ISPM 15 Kontrol Görevlileri Adı/Soyadı
Adı ve/veya Unvanı ve Adresi	İşaret Numarası	Denetim Tarihi	Kaybetmemiş	Kaybetmiş	Uygun	Uygun Değil		

ISPM 15 Kontrol Görevlileri

Adı Soyadı: .....  
Unvanı : .....  
İmzası : .....

Adı Soyadı : .....  
Unvanı : .....  
İmzası : .....

## KULLANICI (İHRACATÇI) / TEDARİKÇİ (İKİNCİ ELCİ) DENETİM RAPORU

SIRA NO	ÜRÜNÜ SATAN İZİN BELGELİ İŞLETMENİN İŞARET NUMARASI / TEDARİKÇİ UNVANI	İZİN BELGELİ İŞLETMEDEN / TEDARİKÇİDEN AHŞAP AMBALAJ MALZEMESİ ALAN DENETİMİ YAPILAN KULLANICININ / TEDARİKÇİNİN							AÇIKLAMA
		UNVANI (FİRMA ADI)	DENETİM TARİHİ	ALIMI YAPILAN ÜRÜNE AİT FATURA/İRSALİYE BİLGİLERİ		FATURA / İRSALİYE EKİNDE YER ALAN ISIL İŞLEM ÇIKTISI			
				TARİH	NUMARASI	YOK	VAR / UYGUN	VAR / UYGUN DEĞİL	
1									
2									
3									
4									
5									
6									
7									
8									
9									
10									

## ISPM 15 Kontrol Görevlileri

Adı Soyadı: ..... Adı Soyadı : .....  
 Unvanı : ..... Unvanı : .....  
 İmzası : ..... İmzası : .....

**İHRACATTA KULLANILAN AHŞAP AMBALAJ MALZEMESİ  
TEDARİKÇİ KAYIT BELGESİ BAŞVURU VE BEYANNAMESİ**

.....MÜDÜRLÜĞÜNE

Aşağıda bilgileri beyan edilen işletmemde, ihracatta ürün beraberinde kullanılan, Bakanlıkça izin belgeli işletmeler tarafından ısıtma işlemine tabi tutularak ISPM 15, izlenebilirlik işareti ile işaretlenmiş ve karekodu basılmış ahşap ambalaj malzemeleri ile ithalat yoluyla ülkemize ürün beraberinde gelen, üzerinde yabancı ülkelere ait işaret numarası bulunan, serbest dolaşıma giren ülkemize girişi resmi belgelerle belgelendirilen, bu yönetmelik hükümlerine ve ISPM 15 standardına uygun ahşap ambalaj malzemesinin, kullanıcılara (ihracatçılara) ve diğer tedarikçilere satışı yapılmakta olup işletmeme ait kayıt işlemlerinin yapılması hususunda gereğini arz ederim.

.....  
*İşletme Sahibi*  
*Adı, Soyadı, İmzası, Kaşe ve Tarih*

İşletmenin Unvanı		
İşletmecinin/İşletme Yetkilisinin Adı-Soyadı		
İşletmenin Vergi Numarası		
İşletmecinin/İşletme Yetkilisinin T.C. Nosu		
İşletmenin Ahşap Ambalaj Malzemesi Satışı Yapılan Adresi		
Telefon Numarası		
İşyeri Açma ve Çalışma Ruhsatı	Veren Kurum	
	Tarih	
	Numarası	

**EKLER:**

- 1-Türkiye Ticaret Sicili Gazetesi veya Türkiye Esnaf ve Sanatkarlar Sicil Gazetesi (İşletmenin ahşap ambalaj malzemesi satışı yapılan adresi ile aynı olan merkez veya şubeye ait sicil gazetesi)
- 2- İşyeri Açma ve Çalışma Ruhsatı
- 3- Faaliyet belgesi (Kayıtlı olduğu ilgi odadan alınacak bu alanda faaliyette bulunduğu dair belge)

**İHRACATTA KULLANILAN AHŞAP AMBALAJ MALZEMESİ TEDARİKÇİ KAYIT BELGESİ BAŞVURUSUNDA BULUNAN İŞLETMEDE YAPILAN DENETİM TUTANAĞI**

“Ahşap Ambalaj Malzemelerinin Isıl İşleme Tabi Tutulması ve İşaretlemesine Dair Yönetmelik” hükümlerine göre, ihracatta kullanılan ahşap ambalaj malzemesi tedarikçi kayıt belgesi başvurusunda bulunan işletmenin adresinde ISPM 15 kontrol görevlileri tarafından yapılan denetim ve aşağıdaki tespitler sonrasında, işbu “Denetim Tutanağı” iki suret olarak tanzim edilmiştir. ..../...../20.....

İşletmenin;

Adı ve/veya unvanı: .....

Adresi:

.....  
.....

Vergi No:.....

İşletme Yetkilisi T.C. Kimlik No: .....

1-İzin belgeli işletmelerden alınan ahşap ambalaj malzemesine yönelik tespitler;

.....  
.....  
.....  
.....  
.....  
.....

2- İthal ürün beraberinde serbest dolaşıma giren ve işletmede bulunan ahşap ambalaj malzemesine yönelik tespitler;

.....  
.....  
.....  
.....  
.....

Açıklamalar ve Diğer Hususlar:

.....  
.....  
.....  
.....  
.....

İhracatta kullanılan ahşap ambalaj malzemesi tedarikçi kayıt belgesi başvurusunda bulunan işletmede yapılan denetim sonucunda .....unvanlı işletmeye tedarikçi kayıt belgesi verilmesi yukarıda belirtilen tespitler doğrultusunda UYGUNDUR / UYGUN DEĞİLDİR

ISPM 15 Kontrol Görevlileri

Adı Soyadı: ..... Adı Soyadı : .....  
Unvanı : ..... Unvanı : .....  
İmzası : ..... İmzası : .....

**T.C.**  
**TARIM VE ORMAN BAKANLIĞI**  
..... **MÜDÜRLÜĞÜ**

**İHRACATTA KULLANILAN AHŞAP AMBALAJ MALZEMESİ**  
**TEDARİKÇİ KAYIT BELGESİ**

Belge Tarihi : ...../...../.....  
Belge Yenileme Tarihi :...../...../.....

İşletmenin;

Adı ve/veya Unvanı: .....

Adresi : .....

Vergi Numarası : .....

Kayıt Numarası : .....

“Ahşap Ambalaj Malzemelerinin Isıl İşleme Tabi Tutulması ve İşaretlemesine Dair Yönetmelik” hükümlerine göre, izin belgeli işletmeler tarafından ısıl işleme tabi tutularak ISPM 15, izlenebilirlik işareti ile işaretlenmiş ve karekod basılmış ahşap ambalaj malzemeleri ile ithalat yoluyla ülkemize ürün beraberinde gelen, bu yönetmelik hükümlerine ve ISPM 15 standardına uygun ahşap ambalaj malzemesinin, kullanıcılara ve diğer tedarikçilere satışını yapmak üzere talep ve beyanda bulunan yukarıda bilgileri belirtilen işletme adına, işbu İhracatta Kullanılan Ahşap Ambalaj Malzemesi Tedarikçi Kayıt Belgesi düzenlenmiştir.

MÜDÜR / İL MÜDÜRÜ

\*Kayıt Numarası: İşletmenin adresine ait ilin trafik plaka kodu - Dört haneli kayıt numarası

(Dört haneli kayıt numarası: İl müdürlüğü/müdürlük tarafından 0001 den başlanmak üzere sırayla verilen numaradır)

**İŞARETLEME APARATI SATIŞ İZİN BELGESİ  
BAŞVURU VE BEYANNAMESİ**

.....MÜDÜRLÜĞÜNE

Aşağıda bilgileri beyan edilen işletmemde, Bakanlıkça izin belgesi düzenlenen işletmeler tarafından, ihracatta ürün beraberinde kullanılan ahşap ambalaj malzemelerine, “Ahşap Ambalaj Malzemelerinin Isıl İşleme Tabi Tutulması ve İşaretlemesine Dair Yönetmelik” hükümlerine uygun olarak ısıl işleme tabi tutuktan sonra, Ek-1’de belirtilen esaslara uygun olarak ISPM 15 işaretlemesi, izlenebilirlik işareti ve karekod basmak üzere ihtiyaç duyulan işaretleme aparatı imalatı/satışı yapılmakta olup işletmeme ait kayıt işlemlerinin yapılması hususunda gereğini arz ederim.

.....  
*İşletme Sahibi*  
*Adı, Soyadı, İmzası, Kaşe ve Tarih*

İşletmenin Unvanı		
İşletmecinin/İşletme Yetkilisinin Adı-Soyadı		
İşletmenin Vergi Numarası		
İşletmecinin/İşletme Yetkilisinin T.C. Nosu		
İşaretleme Aparatı İmalatı/Satışı Yapılan Adresi		
Telefon Numarası		
İşyeri Açma ve Çalışma Ruhsatı	Veren Kurum	
	Tarih	
	Numarası	

**EKLER:**

1-Türkiye Ticaret Sicili Gazetesi veya Türkiye Esnaf ve Sanatkârlar Sicil Gazetesi

**İŞARETLEME APARATI SATIŞ İZİN BELGESİ  
BAŞVURUSUNDA BULUNAN İŞLETMEDE YAPILAN DENETİM TUTANAĞI**

İhracatta ürün beraberinde kullanılan ahşap ambalaj malzemelerine, “Ahşap Ambalaj Malzemelerinin Isıl İşleme Tabi Tutulması ve İşaretlemesine Dair Yönetmelik” hükümlerine uygun olarak ısıl işleme tabi tutuktan sonra, Ek-1’de belirtilen esaslara uygun olarak ISPM 15 işaretlemesi, izlenebilirlik işareti ve karekod basmak üzere İşaretleme Aparatı Satış İzin Belgesi almak için başvuruda bulunan işletmenin adresinde ISPM 15 kontrol görevlileri tarafından yapılan denetim ve aşağıdaki tespitler sonrasında, işbu “Denetim Tutanağı” iki suret olarak tanzim edilmiştir. ..../...../20.....

İşletmenin;

Adı

ve/veya

unvanı:

.....  
.....

Adresi:

.....  
.....

Vergi No:.....

İşletme Yetkilisi T.C. Kimlik No: .....

1-Yakararak işaretleme yapan manuel (el ile kol gücüyle basılan) işaret kalıbına yönelik tespitler;.....  
.....  
.....  
.....  
.....

2- Bir yazılım programı dahilinde dijital (boyayarak/lazer) veya manuel olarak (kaşe, damga ve benzeri) işaretleme yapan cihaza yönelik tespitler ;.....  
.....  
.....  
.....  
.....

Açıklamalar ve Diğer Hususlar:

.....  
.....  
.....  
.....  
.....

ISPM 15 işaretlemesi, izlenebilirlik işareti ve karekod basmak üzere işaretleme aparatı satış izin belgesi almak için başvuruda bulunan işletmede yapılan denetim sonucunda.....  
.....unvanlı işletmeye işaretleme aparatı satış izin belgesi verilmesi yukarıda belirtilen tespitler doğrultusunda UYGUNDUR / UYGUN DEĞİLDİR

ISPM 15 Kontrol Görevlileri

Adı Soyadı: ..... Adı Soyadı : .....

Unvanı : ..... Unvanı : .....

İmzası : ..... İmzası : .....



**T.C.**  
**TARIM VE ORMAN BAKANLIĞI**  
..... **MÜDÜRLÜĞÜ**

**İŞARETLEME APARATI SATIŞ İZİN BELGESİ**

Belge Tarihi : ...../...../.....  
Belge Yenileme Tarihi : ...../...../.....

İşletmenin;

Adı ve/veya Unvanı: .....

Adresi : .....

Vergi Numarası : .....

Kayıt Numarası : .....

“Ahşap Ambalaj Malzemelerinin Isıl İşleme Tabi Tutulması ve İşaretlemesine Dair Yönetmelik” hükümlerine göre, izin belgeli işletmeler tarafından ısıl işleme tabi tutulduktan sonra, ISPM 15 işaretlemesi, izlenebilirlik işareti ve karekod basmak üzere ihtiyaç duyulan işaretleme aparatını imal etmek/satışını yapmak üzere talep ve beyanda bulunan yukarıda bilgileri belirtilen işletme adına, işbu İşaretleme Aparatı Satış İzin Belgesi düzenlenmiştir.

MÜDÜR / İL MÜDÜRÜ

\*Kayıt Numarası: İşletmenin adresine ait ilin trafik plaka kodu - Dört haneli kayıt numarası

(Dört haneli kayıt numarası: İl müdürlüğü/müdürlük tarafından 0001 den başlanmak üzere sırayla verilen numaradır)



**TAAHHÜTNAME**  
**İZİN BELGELİ İŞLETMEMİZİN ISPM 15 İŞARETLEMESİ YAPMAK İÇİN**  
**KULLANDIĞI İŞARETLEME APARATI SAYISI VE ÖZELLİKLERİ**

Bakanlıkça adımıza izin belgesi düzenlenen, TR ..... HT veya TR .....DH işaret numaralı işletmemizin aşağıda özellikleri ve toplam sayısı belirtilen işaretleme aparatı dışında başka işaretleme aparatı yoktur. Bu taahhütnamede belirtilen işaretleme aparatlarının yıpranması veya bozulması durumunda yerine yenisi yaptırmadan önce veya bu taahhütnamede belirtilen işaretleme aparatları dışında ilave yeni bir işaretleme aparatı yaptırmadan önce il müdürlüğü veya müdürlükçe tarafımıza izin verilmeden işaretleme aparatı yaptırılmayacaktır. ..../..../20....

AÇIKLAM A	İZİN BELGELİ İŞLETMEMİZİN SAHİP OLDUĞU İŞARETLEME APARATI							
	MANUEL		DİJİTAL		OTOMATİK ÇAKIM VE İŞARETLEME HATTI			
Kullanım Şekli	Yakarak	Boyayarak	Lazer	Boyayarak	Yakarak	Boyayarak	Lazer	
Özelliği	Elektrikli/Tüplü	Kaşe/Damga	Kazıma/ Elektrik	Püskürtmeli/Pill i/ Elektrikli	Elektrikli/Tüplü	Kaşe/Damga	Kazıma/ Elektrik	
Sayısı								
Toplam Sayısı								

**İşletme Yetkilisinin**

Adı Soyadı: .....  
Unvanı : .....  
İmzası : .....  
Kaşesi : .....

**KAREKOD İÇERİSİNDE DEPOLANACAK BİLGİLER**  
(*INFORMATION STORED IN QR CODE*)

<b>Ülke</b> ( <i>Country</i> )	:
<b>İl</b> ( <i>City</i> )	:
<b>ISPM 15 İşaret Numarası</b> ( <i>ISPM 15 Mark Number</i> )	:
<b>Isıl İşlem Uygulayan Firma Adı</b> ( <i>Name of the Company Performing Heat Treatment</i> )	:
<b>Isıl İşlem Fırınının Bulunduğu Yerin Adresi</b> ( <i>Address of Heat Treatment Furnace</i> )	:
<b>Isıl İşlem Uygulayan Firma Vergi No/TC Kimlik No</b> ( <i>Tax Number of the Company Performing Heat Treatment</i> )	:
<b>Isıl İşlem Parti No</b> ( <i>Heat Treatment Party Number</i> )	:
<b>Isıl İşlem Uygulanan Fırının Numarası</b> ( <i>Number of the Heat Treated Furnace</i> )	:
<b>Isıl İşlem Uygulamasının Başlangıç Tarihi</b> ( <i>Heat treatment Start Date</i> )	:
<b>Isıl İşlem Uygulamasının Bitiş Tarihi</b> ( <i>Heat treatment End Date</i> )	:
<b>Toplam Isıl İşlem Uygulama Süresi</b> ( <i>Total Heat Treatment Time</i> )	:
<b>Isıl İşlem Uygulanan Malzeme Adı</b> ( <i>Heat Treated Material Name</i> )	:
<b>Isıl İşlem Uygulanan Toplam Malzeme Miktarı (adet/m<sup>3</sup>)</b> ( <i>Total Amount of Heat Treated Material (piece/m<sup>3</sup>)</i> )	:
<b>Isıl İşlem Uygulanan Malzemelerin Ölçüsü (en/boy/yükseklik)</b> ( <i>Heat Treated Material Dimension (width/length/height)</i> )	:

